

Instrukcja obsługi  
User manual

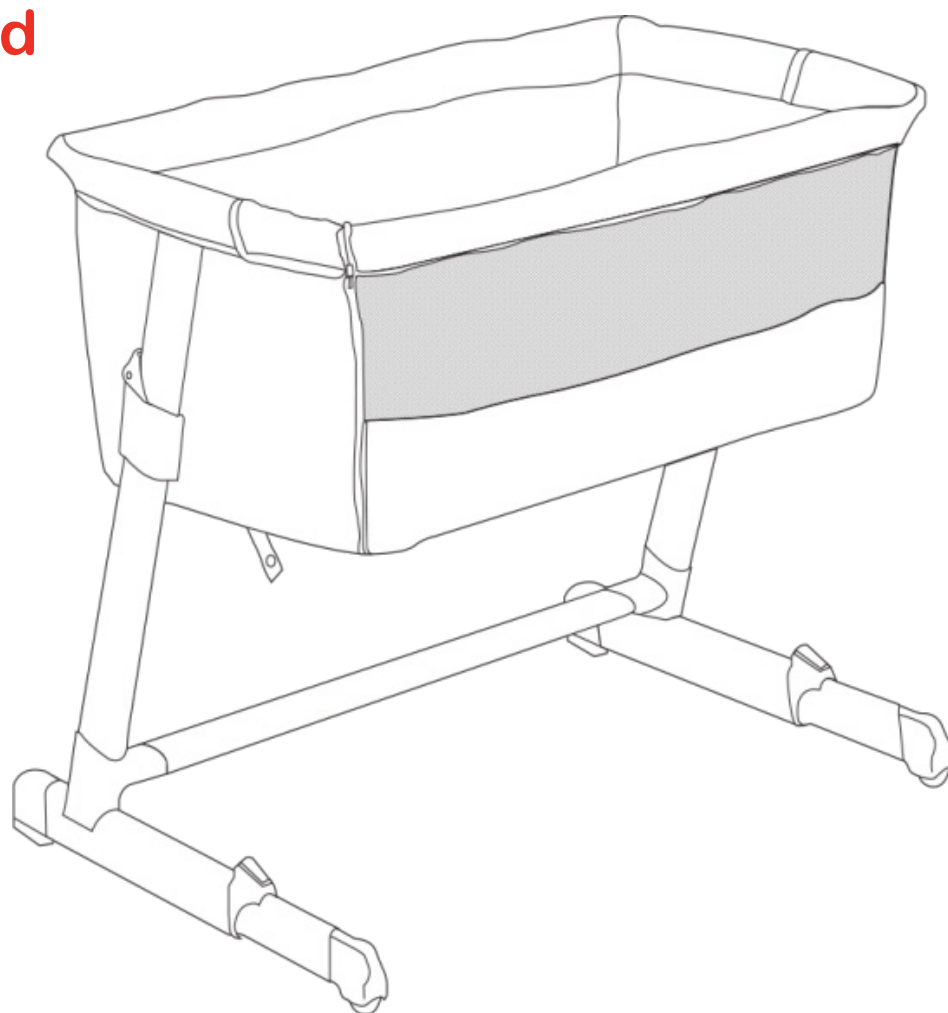

# Theo

łóżeczko  
baby bed



[WWW.LIONELO.COM](http://WWW.LIONELO.COM)





[WWW.LIONELO.COM](http://WWW.LIONELO.COM)

# Wstęp

## Drogi Kliencie!

Dziękujemy za obdarzenie nas zaufaniem i wybranie marki Lionelo.

Nasze produkty wykonywane są z największą starannością, by zapewnić Twojemu dziecku komfort korzystania, równocześnie dbając o jego bezpieczeństwo. Dzięki wykorzystaniu wysokiej jakości materiałów i nowoczesnych rozwiązań technologicznych oddajemy w Twoje ręce produkt idealny do codziennego użytkowania.

**Przed użyciem produktu zapoznaj się dokładnie z poniższą instrukcją obsługi.**

Jeśli masz jakiegokolwiek uwagi lub pytania do zakupionego produktu, skontaktuj się z nami:

**[pomoctechniczna@lionelo.com](mailto:pomoctechniczna@lionelo.com)**

**Uwaga:** Montaż musi być przeprowadzony przez osobę dorosłą.

Niezastosowanie się do tych ostrzeżeń i instrukcji montażu może spowodować poważne obrażenia lub śmierć.

# Uwaga!

PL

- Łóżeczka nie należy używać, jeśli dziecko jest w stanie się z niego wydostać lub kiedy osiągnie wagę 9kg.
- Nie wolno zostawiać w łóżeczku rzeczy, które mogłyby stanowić zagrożenie dla dziecka.
- Wszystkie elementy montażowe muszą być odpowiednio dokręcone, a szczególną uwagę należy zwrócić na poluzowane śruby, o które mogłyby się zaczepić części ciała dziecka lub elementy jego ubrania (np. sznurki czy też wstążki od smoczka). Może to stanowić zagrożenie dla życia i zdrowia dziecka.
- Nie należy ustawiać łóżeczka w pobliżu ognia lub innych źródeł ciepła.
- Nie należy ustawiać łóżeczka pod oknem z firankami czy żaluzjami posiadającymi sznurki itp., które mogą stanowić zagrożenie dla dziecka.
- Produkt jest gotowy do użytku jedynie wtedy, kiedy wszystkie mechanizmy blokujące są zabezpieczone.
- Przed każdym użyciem lub montażem sprawdź, czy łóżeczko nie ma uszkodzeń, poluzowanych połączeń, brakujących elementów lub ostrych krawędzi. Nie wolno używać produktu, jeśli brakuje jakichkolwiek elementów lub gdy są one uszkodzone. W takim przypadku należy skontaktować się z producentem w celu uzyskania części zamiennych lub zasięgnięcia porady.
- Nie wolno stosować materaca wodnego.
- Produkt musi być zawsze ustawiany na podłożu poziomym.
- Nigdy nie należy pozostawiać wewnątrz produktu przedmiotów, które mogłyby zmniejszyć jego głębokość.
- Nie przestawiać produktu, gdy znajduje się w nim dziecko.
- Nie wykorzystywać produktu dla kilku dzieci jednocześnie.

# Instrukcja montażu

1. Połącz obie nogi stelaża z rurą łączącą.

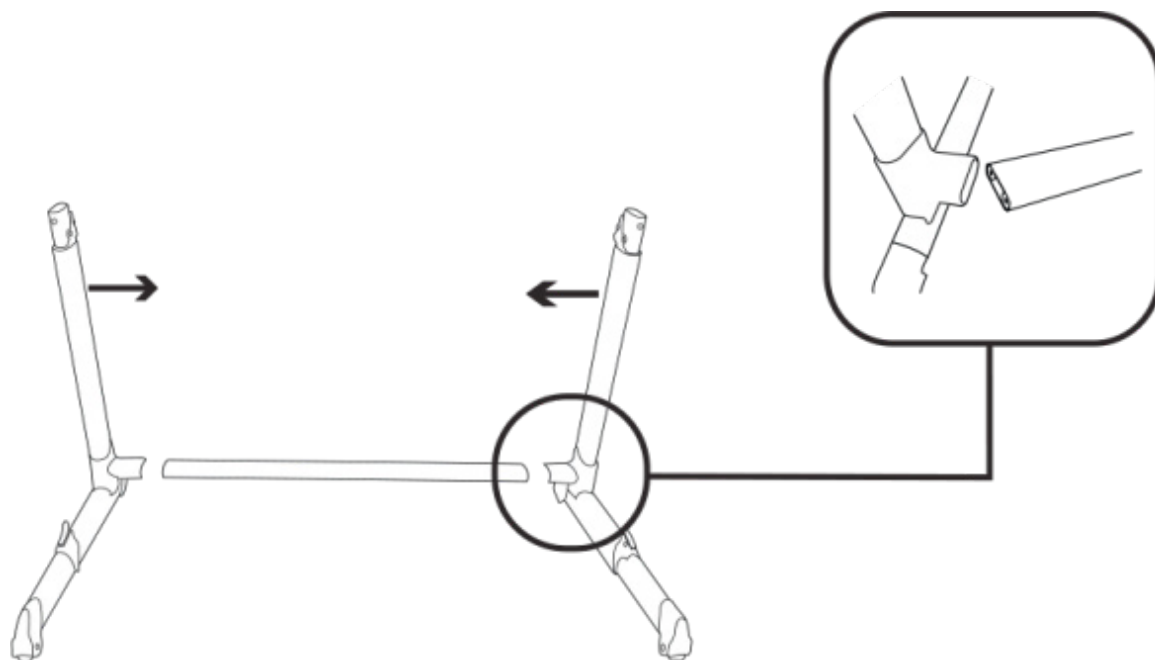

2. Złącza wyposażone są w otwory na śruby zabezpieczające. Użyj klucza imbusowego, aby dokręcić śruby.

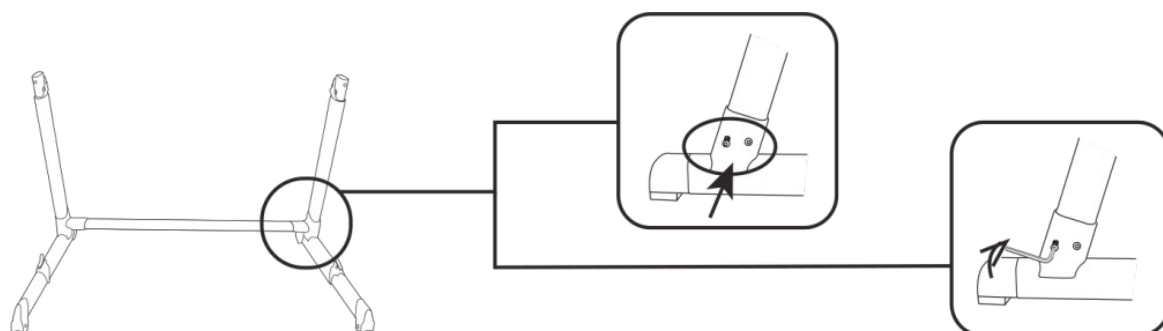

3. Połącz stelaż podstawy ze stelażem gondoli.

PL

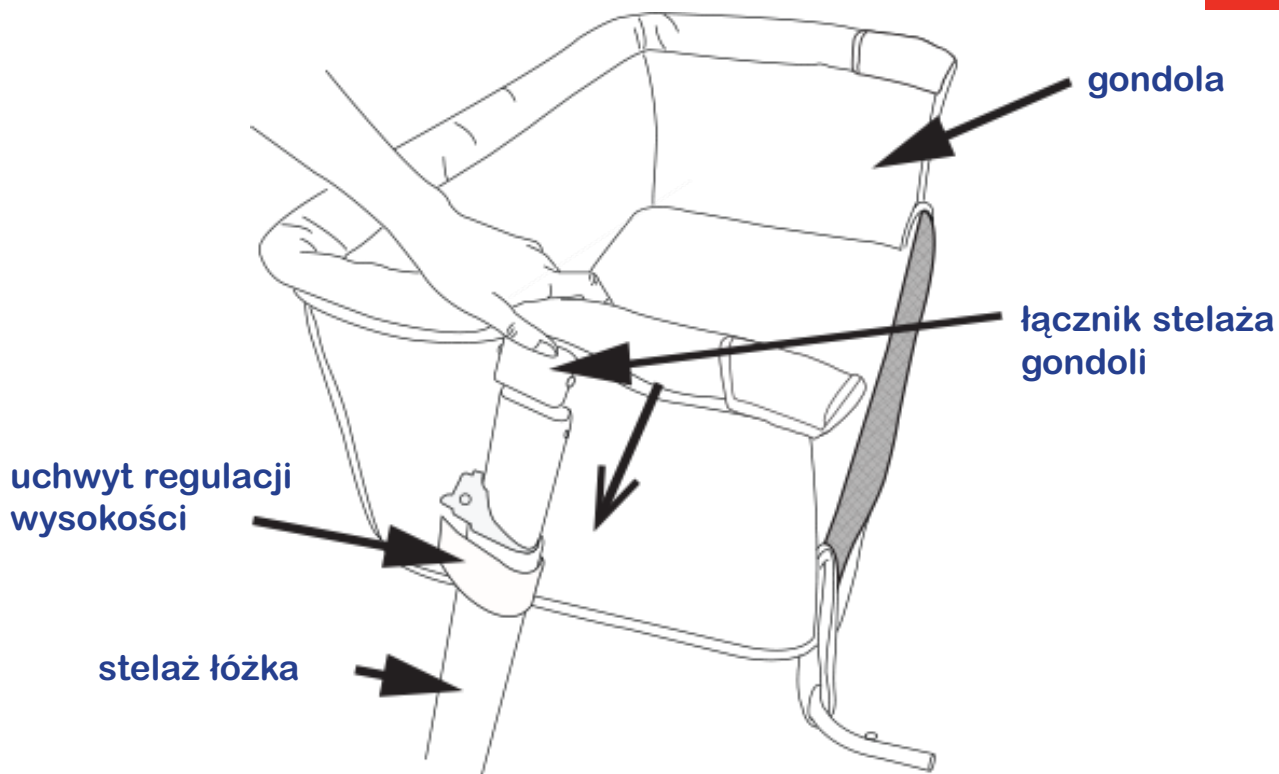

4. Połącz poręcz przednią ze stelażem gondoli, następnie zapnij boczne zamki.

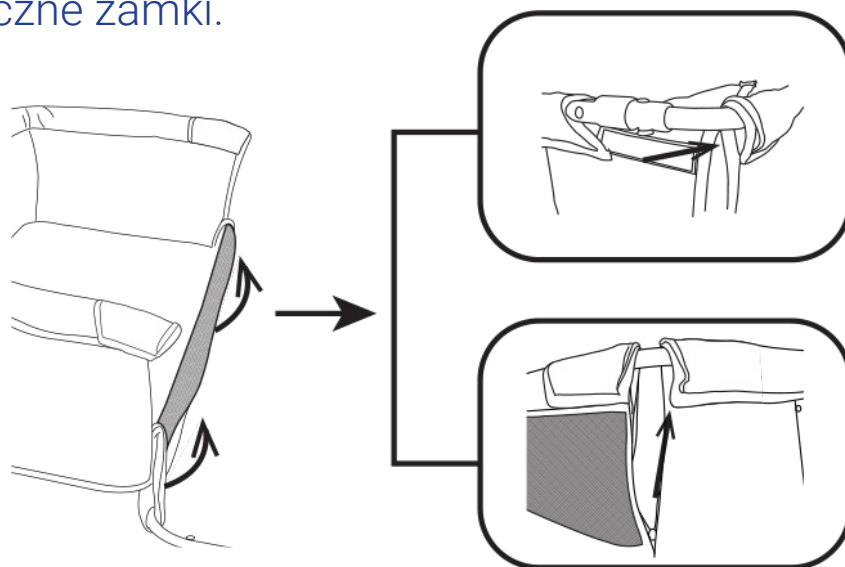

**5.** Naciśnij przycisk regulacji wysokości łóżeczka i ustaw wybraną wysokość. Dostępne jest pięć poziomów wysokości łóżeczka. Możliwe jest także ustawienie różnych wysokości po obu stronach.

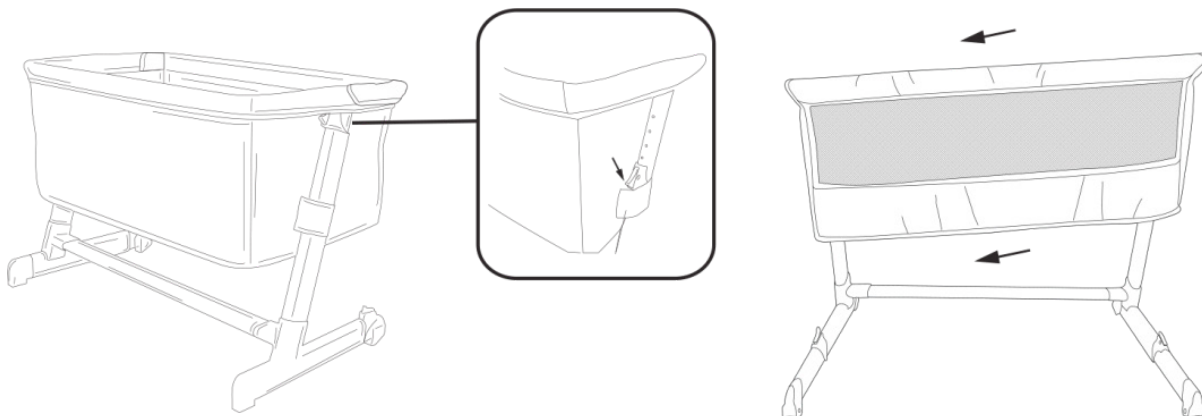

**6.** Naciśnij przycisk w dół i wyciągnij nogę, aby dostosować długość. Dostępne są dwie pozycje do wyboru.

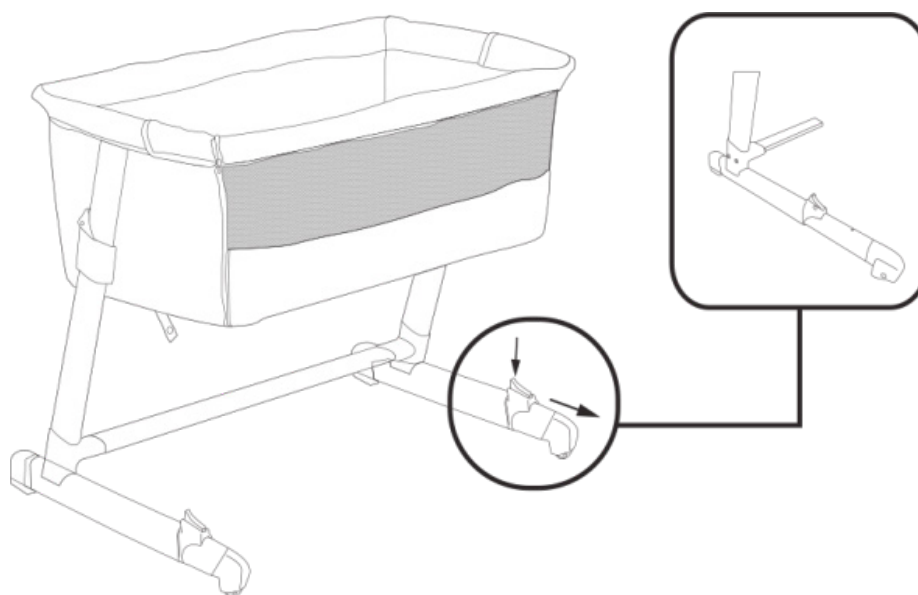



## 7. Przemieszczanie łóżeczka.

Przytrzymaj tylną poręcz gondoli, podnieś ją i popchnij, aby przemieścić łóżeczko. Tylne podstawy nóg stelaża są antypoślizgowe, co zapobiega niechcianemu przesuwaniu się łóżeczka.

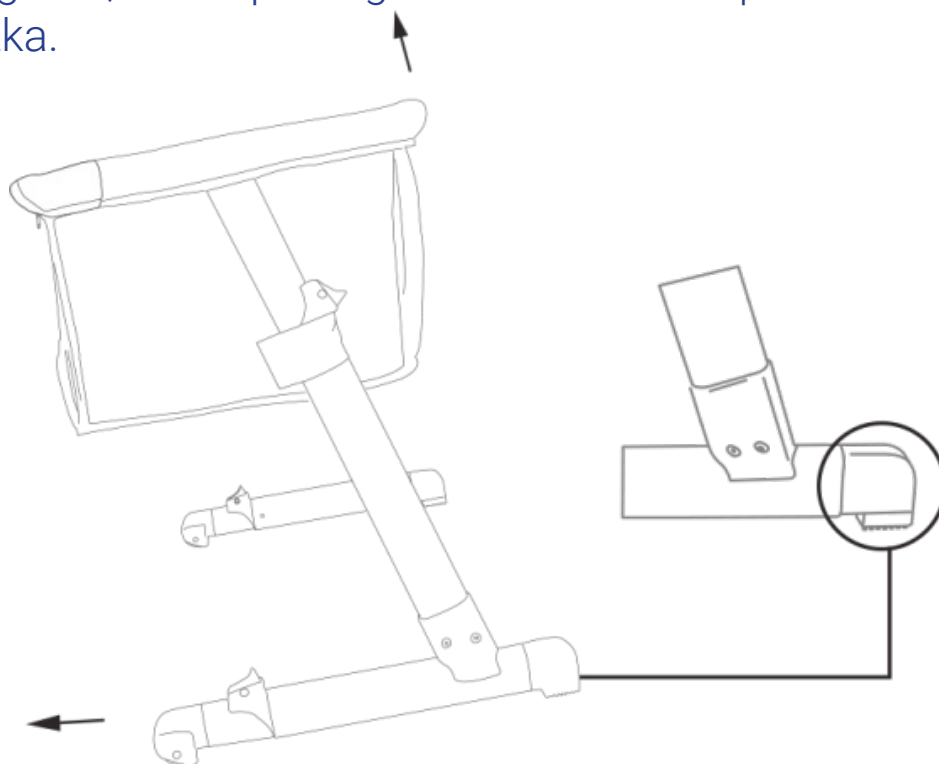

## 8. Mocowanie do łóżka.

Łóżeczko może być zamocowane do łóżka opiekunów. W tym celu odepnij całkowicie boczne suwaki, aby otworzyć bok łóżeczka, wysuń poręcz z uchwytów, jak pokazano na ilustracji.

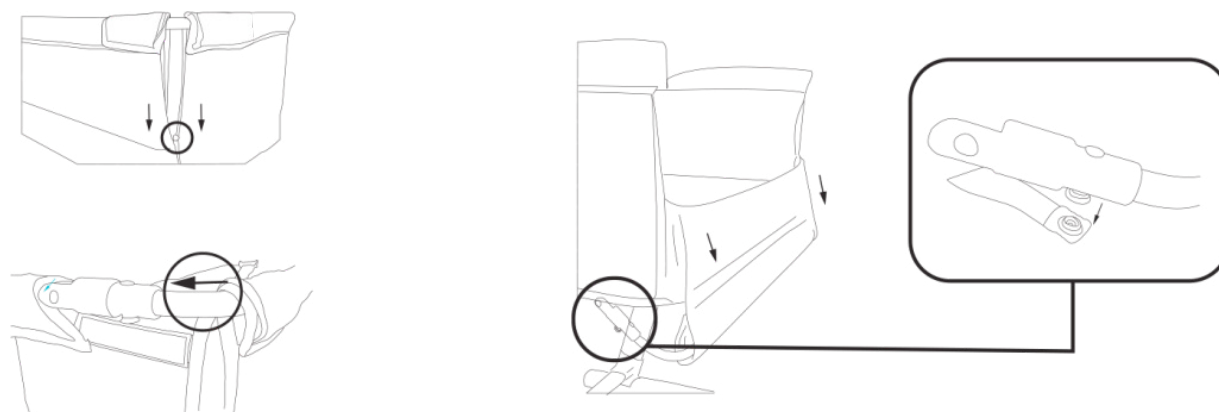

**a)** Zbliż łóżeczko do łóżka rodziców i sprawdź wysokość łóżeczka w stosunku do materaca rodziców.

**b)** Aby zaczepić łóżeczko do łóżka rodziców należy postłużyć się pasem dołączonym do wyposażenia. Umieć klamerkę w zaślepce do łącznika w dolnej części gondoli, następnie przeprowadź pas od dołu ku górze, wokół konstrukcji łóżka opiekunów oraz zamknij klamrę. Pętla powinna być możliwie ciasna. Długość taśmy możesz regulować za pomocą klamry umiejscowionej na taśmie.

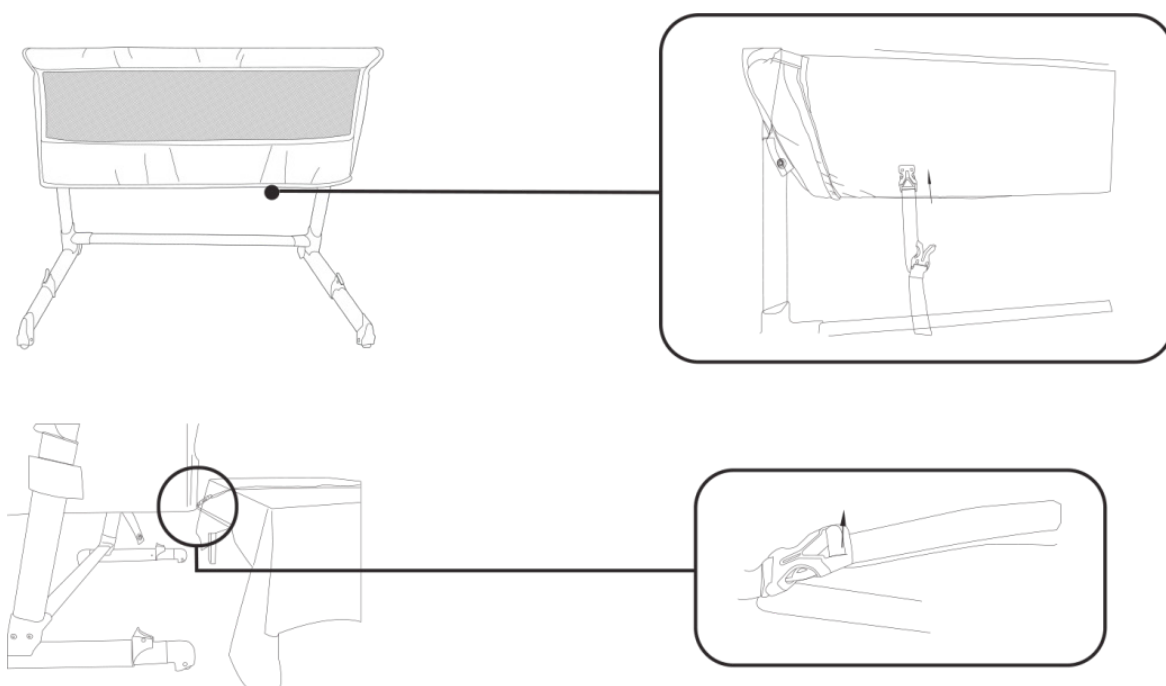

**UWAGA:** przed każdym użytkowaniem sprawdź, czy nie ma szczeliny pomiędzy matercem rodziców, a ścianką boczną łóżeczka.

**OSTRZEŻENIE:** Użytkowanie produktu jest dozwolone tylko przy łózkach i/lub materacach mających proste boki. Użytkowanie produktu przy łózkach i/lub materacach okrągłych i materacach wodnych jest zabronione.

# Konserwacja

PL

- Elementy z tworzywa sztucznego czyścić miękką ścierką.
- Materac można czyścić wilgotną ścierką oraz naturalnymi preparatami.



**Nie używać wybielaczy do czyszczenia**



**Nie prasować**



**Nie czyścić chemicznie**



**Nie suszyć w suszarce**



**Możliwość prania ręcznego w wodzie do 30°C.**

**Produkt był testowany oraz spełnia wszystkie wymagania normy: EN 1130-1:1996, EN 1130-2:1996**

Zdjęcia mają charakter poglądowy, rzeczywisty wygląd produktów może różnić się od prezentowanego na zdjęciach.

# Preface

EN

## Dear Customer!

Thank you for placing your trust in us and choosing Lionelo.

Our products are made with the utmost care to ensure comfort and above all, maximum safety of your child. Implementation of high quality materials and modern technologies allows us to provide users with a product that is perfectly suited for everyday use.

**Before using the product, please read the included user manual carefully.**

**Note:** The assembly of the product must be performed by an adult.

Failure to comply with this provision and the assembly instructions could result in serious injury or even death.

In case of any questions or comments on the purchased product, please contact us:

**[pomocteczna@lionelo.com](mailto:pomocteczna@lionelo.com)**



# WARNINGS

- The baby bed should no longer be used if the child is able to get out of it, or when they reach the weight of 9 kg.
- Do not leave any things in the bed that could pose a threat of suffocation.
- Make sure that all the mounting hardware is properly tightened. Particular attention should be paid to any loose screws that can scratch a baby or hook their clothes or e.g. teat strings), and as a could result in serious injury or death.
- Do not place the baby bed near an open flame or any heat sources.
- Do not place the baby bed near a window with curtains or blinds with strings. It can be danger for a child.
- The product is ready to use only when all locking mechanisms are properly secured.
- Before each use please make sure the baby bed is not damaged and has no sharp edges or loose or missing parts. Do not use this product if any part is missing, damaged or broken. In such case, contact the manufacturer to obtain spare parts or advice.
- Do not use water mattress.
- The product must always be placed on a horizontal surface.
- Do NOT put any items inside the product that could reduce its depth.
- Do NOT move the product when there is a baby in it.
- Do NOT use the product for more than one child at the same time.

EN

# Instrukcja montażu

EN

1. Combine both frame legs with a connection tube.

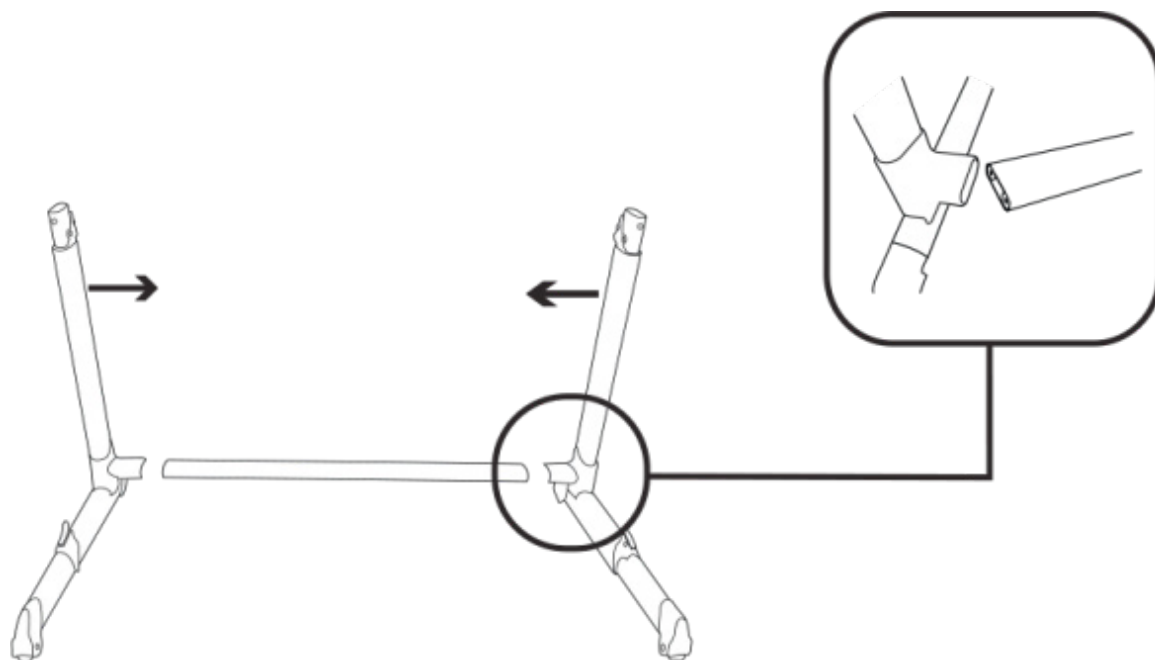

2. The connectors have special screw holes. Use an Allen key to tighten the screws.

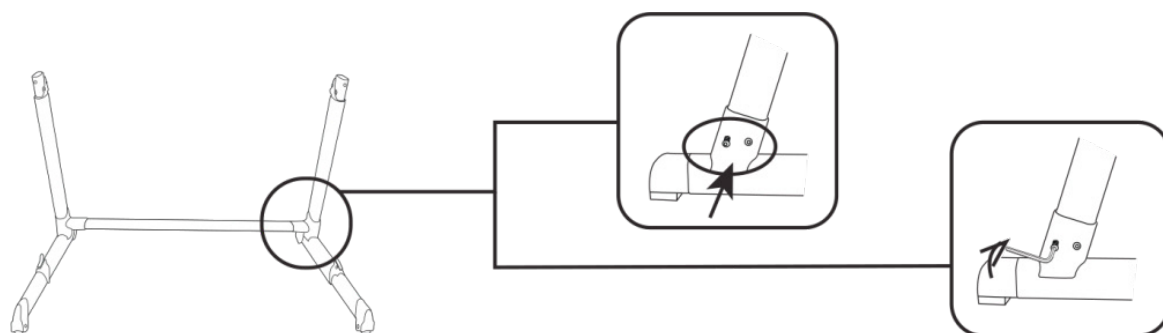

3. Connect the base frame with the gondola frame.

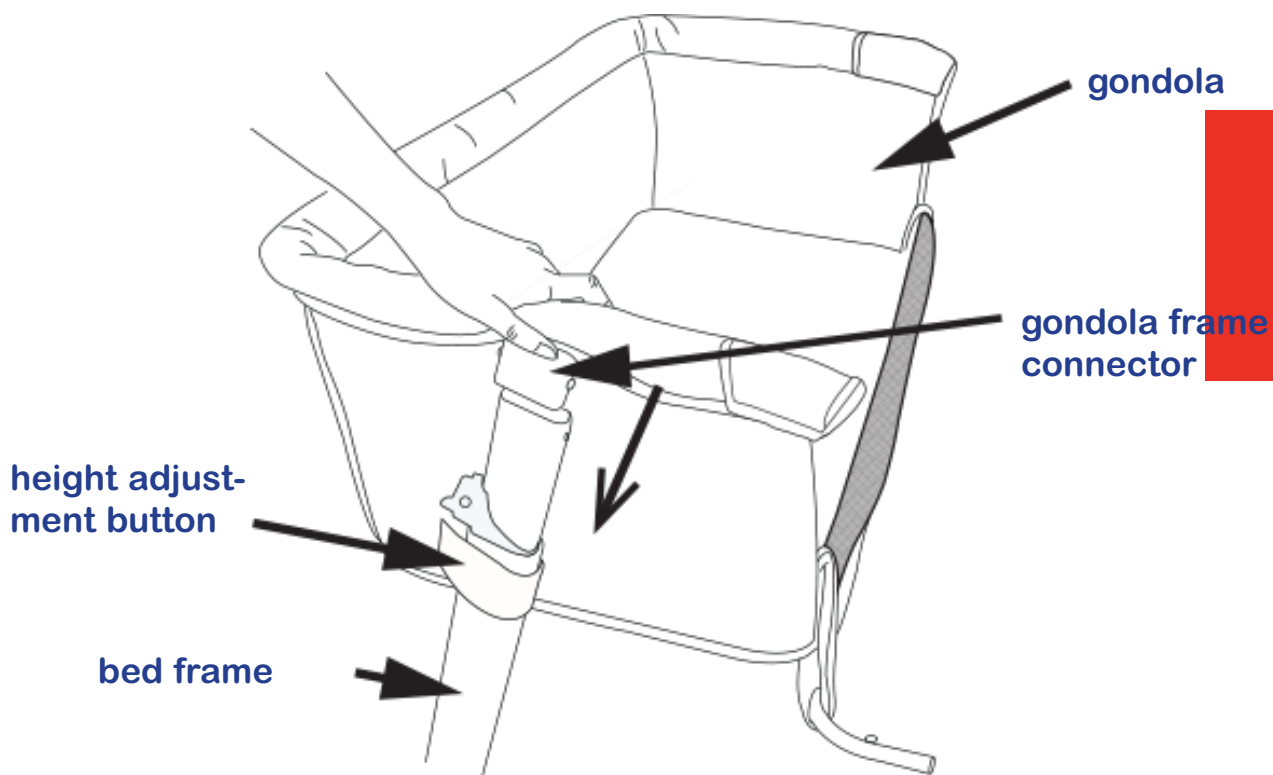

4. Attach the front rail to the gondola frame, and then fasten the side zippers.

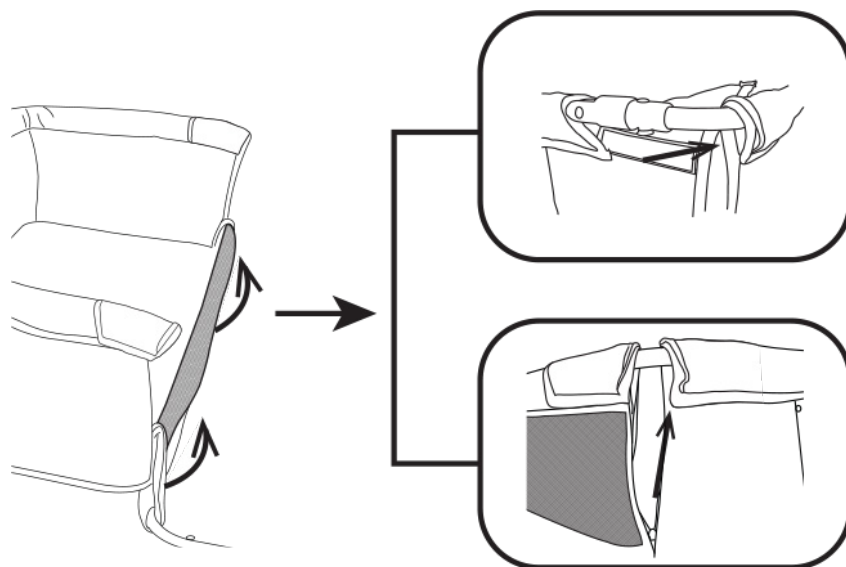

**5.** Press the height adjustment button and set a desirable height level. The bed can be positioned in one of 5 height levels available. It is also possible to set different height at each side.

EN

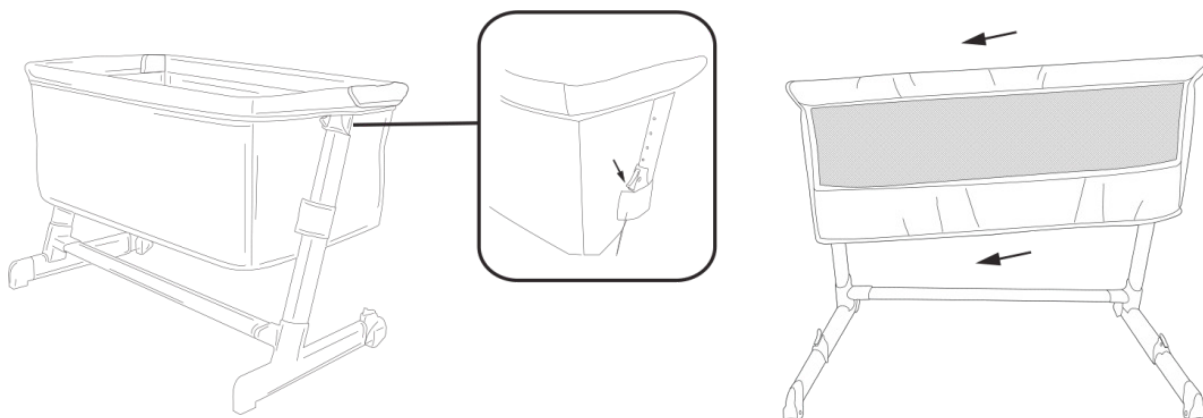

**6.** Press the button down and pull the leg out/in to adjust its length. There are two positions available.

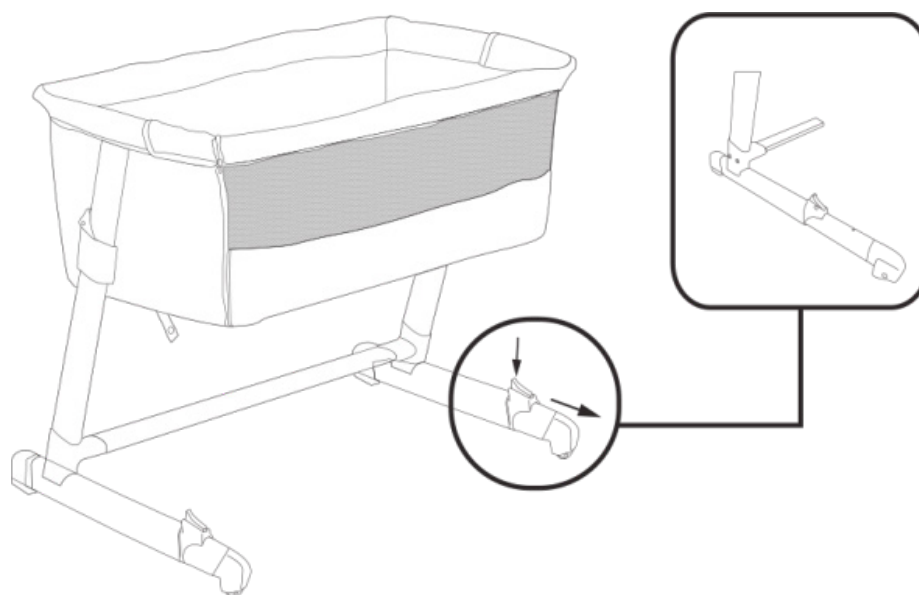



## 7. Moving the bed.

Hold the back rail of the gondola, then lift and push it to move the bed. The rear leg caps are non-slip, which prevents the baby bed from undesirable moving.

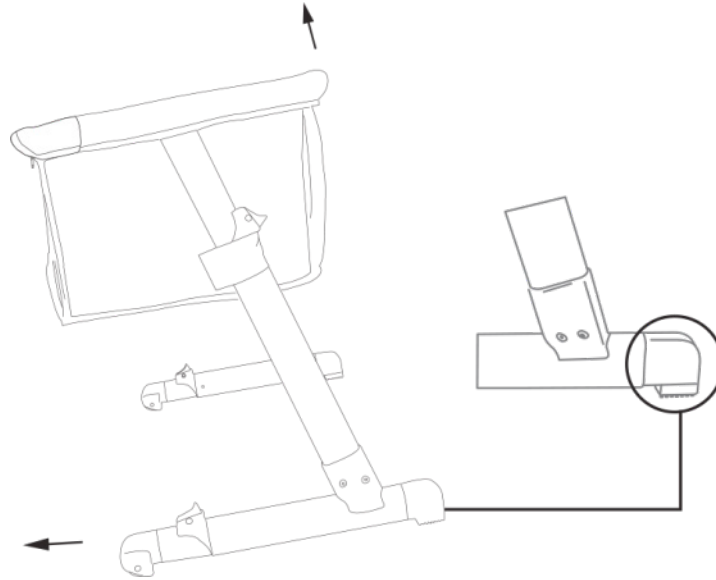

EN

## 8. Attaching to a bed

The baby bed can be attached to a parents' bed. In order to do so, unzip the side zippers completely, open the side of the baby bed and slide the rail out of the mounts, as shown in the picture.

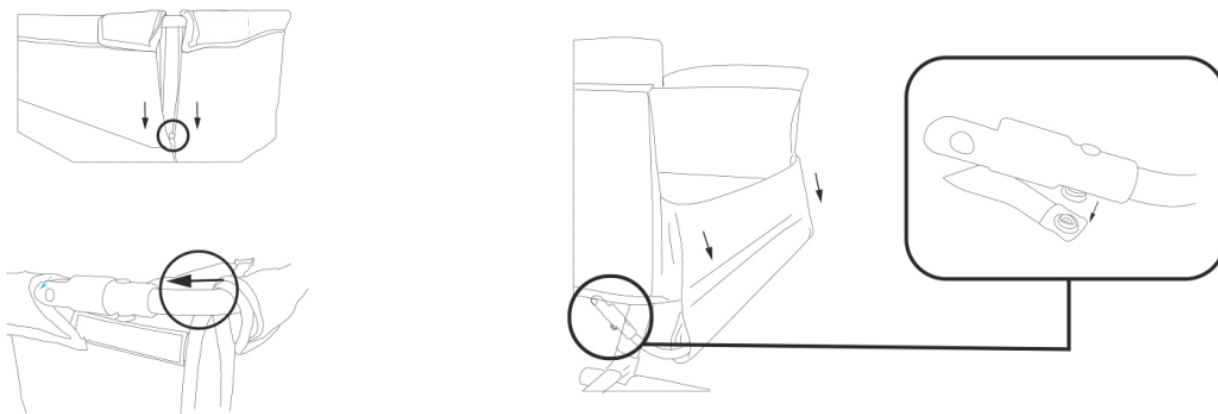

EN

**a)** Move the baby bed to a parents' bed and check the height of the baby bed in relation to the parents' mattress.

**b)** Use the included belt to attach the baby bed to a parents' bed. Place the buckle in the connector plug at the bottom of the gondola, run the belt from bottom to top around the parents' bed construction, and then fasten the buckle. The loop should be as tight as possible. You can adjust the length of the belt with the clip in the middle.

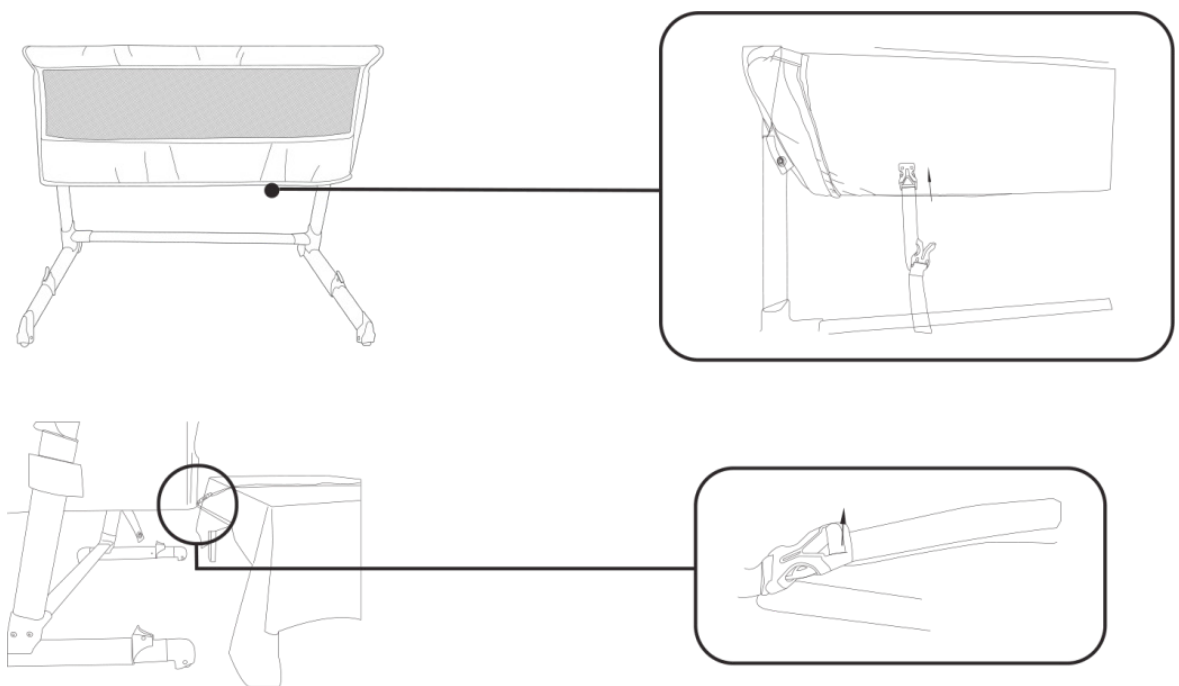

**CAUTION:** Before each use, make sure there is no gap between the parents' mattress and the side wall of the baby bed.

**WARNING:** The product can ONLY be attached to beds and/or mattresses with straight sides. Do NOT use the product with round or water beds and/or mattresses.

# Maintenance

- Clean the plastic parts with a soft cloth.
- The mattress can be cleaned with a damp cloth and natural cleaners.



**Do not use bleach to clean the product.**



**Do not iron.**



**Do not dry clean.**



**Do not dry clean.**



**The fabric parts can be washed by hand (in up to 30°C).**

EN

**The product has been tested and meets all the requirements of the following standards:**

**EN 1130-1:1996, EN 1130-2:1996**

The pictures in this manual are for illustrative purposes only. Therefore, they may differ from the actual product.



[WWW.LIONELO.COM](http://WWW.LIONELO.COM)



BrandLine Group Sp. z o. o.  
ul. Dziadoszańska 10  
61-248 Poznań  
www.lionelo.com

## WARRANTY CARD KARTA GWARANCYJNA

Model: .....

SN: .....

May be sold in: BE CZ DK DE EE IE EL ES FR HR IT LV LT HU MT NL AT PL PT RO SI SK FI SE UK

## Warunki gwarancji:

1. Marka Lionelo z siedzibą w Poznaniu (61-248) przy ul. Dziadoszańskiej 10 gwarantuje sprawne działanie produktu zgodnie z warunkami techniczno-eksploatacyjnymi opisanymi w instrukcji obsługi.
2. Gwarancja jest udzielana na okres 60 miesięcy, licząc od daty sprzedaży. W przypadku zakupu produktu przez firmę (faktura VAT) gwarancja udzielana jest na okres 12 miesięcy.
3. Gwarancja obowiązuje w kraju zakupu.
4. Ujawnione wady będą usunięte bezpłatnie w okresie gwarancji przez Autoryzowany Serwis Producenta.
5. W przypadku zakupu towaru przez Internet Klient (reklamujący) jest zobowiązany do zgłoszenia reklamacji przez stronę internetową [www.lionelo.com](http://www.lionelo.com) i dostarczenia uszkodzonego produktu do Autoryzowanego Serwisu Producenta na własny koszt. W innym przypadku dokonuje zgłoszenia i dostarcza produkt do punktu sprzedaży, w którym dokonał zakupu. Informacja na temat naprawy jest udzielana w miejscu złożenia reklamacji.
6. Ewentualne wady lub uszkodzenia produktu ujawnione i zgłoszone w okresie gwarancji będą usunięte bezpłatnie w terminie 21 dni roboczych, lecz w uzasadnionych przypadkach (sprowadzenie części zamiennych z zagranicy) termin ten może ulec przedłużeniu o kolejne 30 dni.
7. Wady lub uszkodzenia sprzętu powinny być zgłoszone i dostarczone do serwisu niezwłocznie po ujawnieniu się ich.
8. Gwarancja dla akcesoriów jest udzielana na 3 miesiące od daty zakupu.
9. W przypadku nieuzasadnionej reklamacji (reklamacja produktu sprawnego lub uszkodzonego w sposób mechaniczny) zgłaszający reklamację zostanie obciążony kosztami transportu.
10. Klientowi przysługuje prawo do wymiany towaru na inny, posiadający te same lub zbliżone parametry techniczne (również kolorystykę) w przypadku, gdy serwis uzna, że usunięcie wady nie jest możliwe.
11. Serwis nie ponosi odpowiedzialności za utratę danych.
12. Gwarancja będzie respektowana jedynie w przypadku dołączenia



lionelo

do reklamowanego urządzenia opisu uszkodzenia, wszystkich akcesoriów, które klient otrzymał podczas kupna urządzenia oraz dowodu zakupu zawierającego datę sprzedaży.

13. Gwarancją nie są objęte: naturalne zużycie związane z eksploatacją, uszkodzenia powstałe w wyniku niewłaściwego i niezgodnego z instrukcją obsługi użytkowania, uszkodzenia lub rozdarcia wynikłe z winy nabywcy, płowienie tkanin spowodowane długotrwałym działaniem promieni słonecznych, pranie w nieodpowiedniej temperaturze, uszkodzenia mechaniczne, elektryczne, termiczne, ingerencje cieczy lub celowe uszkodzenia i wywołane nimi wady, samowolne przeróbki.

14. Serwis może odmówić wykonania naprawy w przypadku śladów nieautoryzowanej naprawy.

15. W przypadku gdy usterka nie jest objęta gwarancją producenta, serwis może zaproponować wykonanie usługi odpłatnej.

16. Producent ani Autoryzowany Serwis nie odpowiada za szkody i straty powstałe w wyniku niemożności korzystania z produktu będącego w naprawie.

17. Produkt nieodebrany z serwisu w ciągu 3 miesięcy może skutkować naliczeniem kosztów magazynowania urządzenia do czasu odbioru.

18. Dostarczenie produktu w stanie niekompletnym, brak odpowiedniego opakowania jest równoznaczne z niewypełnieniem przez kupującego warunków gwarancji i może stanowić podstawę do odmowy naprawienia produktu lub przedłużenia okresu naprawy.

19. Jeśli w odesłanym do naprawy serwisowej produkcie nie stwierdzono usterki, konsument będzie obciążony kosztem ekspertyzy (stawka godzinowa 70 zł netto).

20. W sytuacji, gdy produkt odesłany do serwisu jest sprawny, a powodem złego działania urządzenia była np. rozładowana bateria, serwis obciąży konsumenta kosztem usługi ekspertyzy w kwocie 25 zł netto.

21. Gwarancja na produkt nie wyłącza, nie ogranicza ani nie zawiesza uprawnień kupującego wynikających z rękojmi.

22. Produkty do reklamacji przyjmowane są wyłącznie czyste i w kartonowym opakowaniu (oryginalnym lub zastępczym).



# Warranty conditions:

1. The Lionelo brand with its registered office at Dziadoszańska 10, 61-248 Poznań, Poland guarantees that the equipment is operational in accordance with the technical-operating conditions described in the manual.
2. The warranty is granted for a 60 months period from the date of sale. If the Buyer is a company (VAT invoice), the warranty is granted for a 12-month period.
3. The warranty is valid in the country of purchase.
4. Revealed manufacturing defects shall be removed during the warranty period free of charge by the Authorised Manufacturer Service.
5. Any defects or damages discovered and reported within the warranty period will be removed free of charge within 21 working days, but in justifiable cases (for instance, spare parts must be brought from abroad) this period may be extended by another 30 days.
6. Any defects or damages to the equipment should be reported and delivered to the service site immediately after being revealed.
7. Accessories included with the devices are under 3-month warranty from the date of purchase.
8. In case of an unjustified complaint (a complaint of efficient product or the mechanically damaged one), the person who reports a complaint shall be charged for transportation cost.
9. The Customer is entitled to replacement of the product to another with the same or similar specifications (and) colours if the Service determines that the removal of defects is not possible.
10. The service is not responsible for any loss of data.
11. The warranty will be respected only if the customer attaches (to the faulty device) a damage description, all of the accessories received at the moment of the equipment purchase, and proof of purchase containing the date of sale.
12. The warranty does not cover: natural wear of the product related to its normal operation, damage resulted from improper usage or non-compliance



lionelo



of the instructions described in the manual, tears or cracks caused by the Customer, fading of fabric resulting from prolonged exposure to sunlight or washing the product or its parts in the wrong temperature, mechanical, electrical, thermal and intentional damages and defects caused by them, as well as damage caused by unauthorised modifications or repairs.

13. The Service may refuse to repair products in case of any traces of unauthorised repair.

14. If the fault is not covered by the manufacturer's warranty, paid repair may be offered by the Service.

15. Neither the Manufacturer nor the Authorised Service is responsible for any damages or losses arising from the inability to use the device that is being repaired.

16. The product that has not been collected from the service site within 3 months can be charged with storage cost appropriate to the storage time.

17. Delivery of the product which is incomplete or lack of proper packaging is equivalent to the failure of the warranty conditions by the Buyer, and it can provide a basis to refusal of the repair or extension of the repair period.

18. In case of sending the product for repair, when no defect is found, the expenses for the expert assessment shall be fully borne by the consumer.

19. If the product (sent for repair) works properly, and the reason of its invalid operation is, for instance, a low battery, the Consumer shall bear the cost of the expert assessment.

20. The product warranty shall not exclude, limit or suspend the Customer rights resulting from the guarantee.

21. Only clean products in original or replacement packagings can be reclaimed.



# Lionelo Service – Support

List of Authorized Service Centers:  
Lista autoryzowanych centrów serwisowych:

[lionelo.com/en/service](http://lionelo.com/en/service)

**Dziękujemy za zakup urządzenia naszej marki!**







lionelo

WWW.LIONELO.COM