

# Micro-Stereoanlage IRS-500.mini

Mit CD, Bluetooth, Webradio, DAB+, FM, USB, 60 W

## Bedienungsanleitung



# Inhaltsverzeichnis

<b>Ihre neue Micro-Stereoanlage</b> .....	<b>7</b>
Lieferumfang.....	7
Optionales Zubehör.....	7
<b>Wichtige Hinweise zu Beginn</b> .....	<b>8</b>
Sicherheitshinweise.....	8
Wichtige Hinweise zur Entsorgung .....	10
Konformitätserklärung .....	10
<b>Produktdetails</b> .....	<b>11</b>
Stereoanlage .....	11
Fernbedienung .....	12
<b>Inbetriebnahme</b> .....	<b>13</b>
Batterien in Fernbedienung einsetzen .....	13
Lautsprecher anschließen .....	13
Stromversorgung .....	13
<b>Ersteinrichtung</b> .....	<b>14</b>
Manuelle WLAN-Einrichtung.....	14
WPS-WLAN-Einrichtung.....	15
Ohne WLAN-Einrichtung fortfahren .....	17
<b>Einschalten</b> .....	<b>18</b>
<b>Standby-Modus</b> .....	<b>18</b>
<b>Ausschalten</b> .....	<b>18</b>
<b>Allgemeine Steuerung</b> .....	<b>19</b>
<b>Menü-Übersicht</b> .....	<b>20</b>
<b>Internet-Radio-Modus</b> .....	<b>21</b>
Menüstruktur.....	21
Radio hören .....	22
Sender in Favoriten-Liste speichern .....	22
Favoriten-Liste.....	23
Schlaf-Radio .....	24
<b>DAB+ -Modus</b> .....	<b>24</b>
Digitalradio hören .....	24

Sender speichern .....	24
<b>FM-Modus .....</b>	<b>25</b>
Automatischer Sendersuchlauf .....	25
Radio hören .....	26
Sender speichern .....	26
<b>CD-Modus .....</b>	<b>27</b>
<b>AUX-Modus .....</b>	<b>28</b>
Bluetooth-Modus .....	28
USB-Modus .....	29
<b>Musik-Streaming .....</b>	<b>30</b>
UPnP .....	30
Computer .....	30
Mobilgerät .....	31
DLNA .....	32
Computer .....	32
Mobilgerät .....	33
<b>Wetteranzeige im Standby-Display .....</b>	<b>33</b>
<b>Einstellungen .....</b>	<b>34</b>
Einstellungs-Menü aufrufen .....	34
Display-Anzeige im Standby .....	34
My mediaU .....	35
Funktion einrichten .....	35
Funktion ein- / ausschalten .....	35
Netzwerk (WLAN) .....	36
Netzwerk suchen und verbinden .....	36
WPS-Verbindung .....	36
Manuelle Konfiguration .....	37
Datum & Uhrzeit .....	38
Datum & Uhrzeit einstellen .....	38
Zeitformat .....	39
Datumsformat .....	39
Wecker .....	39
Alarm aktivieren & einstellen .....	39
Schlummer-Wecker .....	41
Aktiven Alarm beenden .....	42

Alarm-Lautstärke .....	42
Countdown-Funktion .....	43
Systemsprache .....	43
Display-Einstellungen .....	43
Display-Helligkeit .....	43
Display-Farbe .....	43
Automatischer Standby .....	44
Sleeptimer .....	44
Einstellungen für das Internet-Radio .....	44
Zwischenspeicher .....	44
Soundqualität .....	44
Wettervorhersage .....	45
Ort einstellen .....	45
Temperatur-Einheit einstellen .....	45
Wettervorhersage ein-/ausschalten .....	45
DAB/UKW-Einstellung .....	46
Lokale Sender .....	46
Land-Sender .....	46
Provinz- / Regionen-Sender .....	46
Stadt-Sender .....	47
Wiederholungs-Modus .....	47
Geräte-Einstellungen .....	48
WLAN-Name .....	48
Equalizer .....	48
Internet-Radio im zuletzt abgespielten Sender einschalten .....	48
Software-Update .....	49
Stereoanlage zurücksetzen .....	49
<b>App .....</b>	<b>49</b>
App installieren .....	49
Stereoanlage mit App verbinden .....	49
Hauptseite .....	50
Wiedergabe-Steuerung .....	51
Musik streamen .....	51
<b>Datenschutz .....</b>	<b>53</b>
<b>Technische Daten .....</b>	<b>54</b>
<b>GPL-Lizenztext .....</b>	<b>55</b>



Informationen und Antworten auf häufige Fragen (FAQs) zu vielen unserer Produkte sowie ggfs. aktualisierte Handbücher finden Sie auf der Internetseite:

**[www.auvisio.de](http://www.auvisio.de)**

Geben Sie dort im Suchfeld die Artikelnummer oder den Artikelnamen ein.

# Ihre neue Micro-Stereoanlage

**Sehr geehrte Kundin, sehr geehrter Kunde,**

vielen Dank für den Kauf dieser Micro-Stereoanlage. Genießen Sie per WLAN die digitale Radio-Vielfalt aus aller Welt. Oder lauschen Sie per DAB+ und UKW allen heimischen und lokalen Sendern. Legen Sie eine CD ein oder schließen Sie eine externe Audioquelle an, per Bluetooth, USB-Speicher oder AUX-Kabel.

Bitte lesen Sie diese Bedienungsanleitung und befolgen Sie die aufgeführten Hinweise und Tipps, damit Sie Ihre neue Micro-Stereoanlage optimal einsetzen können.

## Lieferumfang

- Micro-Stereoanlage IRS-500.mini
- 2 Lautsprecher
- Fernbedienung
- Netzteil
- Schnellstartanleitung

Zusätzlich benötigt:

- 2 x Batterie Typ AAA (z.B. PX-1565)

Empfohlene App:

- Sie haben die Möglichkeit Musik an Ihre Stereoanlage zu streamen oder diese mit Ihrem Mobilgerät zu steuern. Hierzu benötigen Sie eine App, die eine Verbindung zwischen Ihrer Stereoanlage und Ihrem Mobilgerät herstellen kann. Wir empfehlen die kostenlose App **AirMusic Control**.

## Optionales Zubehör

- 3,5-mm-Klinken-Kabel (z.B. PE-8468)
- USB-Speicher bis 1 TB (z.B. ZX-2658)

## Wichtige Hinweise zu Beginn



**VORSICHT: Dieses Gerät besitzt ein Laser-System. Um das Gerät richtig zu verwenden, lesen Sie dieses**

**Benutzerhandbuch sorgfältig durch und bewahren Sie es auf. Setzen Sie sich zur Wartung mit einem**

**qualifizierten Servicebetrieb in Verbindung. Durch Bedienungen, Einstellungen oder Verfahren,**

**die in dieser Anleitung nicht erwähnt werden, kann gefährliche Strahlung freigesetzt werden.**

**Um direkten Kontakt mit dem Laserstrahl zu vermeiden, darf das Gehäuse nicht geöffnet werden.**

### Sicherheitshinweise

- Diese Bedienungsanleitung dient dazu, Sie mit der Funktionsweise dieses Produktes vertraut zu machen. Bewahren Sie diese Anleitung daher gut auf, damit Sie jederzeit darauf zugreifen können. Geben Sie sie gegebenenfalls an Nachbenutzer weiter.
- Bitte beachten Sie beim Gebrauch die Sicherheitshinweise.
- Ein Umbauen oder Verändern des Produktes beeinträchtigt die Produktsicherheit. Achtung Verletzungsgefahr!
- Alle Änderungen und Reparaturen an dem Gerät oder Zubehör dürfen nur durch den Hersteller oder von durch ihn ausdrücklich hierfür autorisierte Personen durchgeführt werden.
- Achten Sie darauf, dass das Produkt an einer Steckdose betrieben wird die leicht zugänglich ist, damit Sie das Gerät im Notfall schnell vom Netz trennen können.
- Öffnen Sie das Produkt nie eigenmächtig, außer zum Einlegen oder Entnehmen von CDs. Führen Sie Reparaturen nie selbst aus!
- Behandeln Sie das Produkt sorgfältig. Es kann durch Stöße, Schläge oder Fall aus bereits geringer Höhe beschädigt werden.
- Halten Sie das Produkt fern von Feuchtigkeit und extremer Hitze.
- Tauchen Sie das Produkt niemals in Wasser oder andere Flüssigkeiten.
- Fassen Sie den Stecker nie mit nassen Händen an. Betreiben Sie das Gerät nicht im Freien oder in Räumen mit hoher Luftfeuchtigkeit.
- Wenn Sie den Stecker aus der Steckdose herausziehen wollen, ziehen Sie immer direkt am Stecker. Ziehen Sie niemals am Kabel, es könnte beschädigt werden. Transportieren Sie das Gerät zudem niemals am Kabel.
- Überprüfen Sie das Gerät vor jeder Inbetriebnahme auf Beschädigungen. Wenn das Gerät, das Kabel oder der Stecker sichtbare Schäden aufweisen, darf das Gerät nicht benutzt werden. Verwenden Sie das Gerät nicht, wenn es eine Fehlfunktion hatte oder heruntergefallen ist.
- Achten Sie darauf, dass das Stromkabel nicht geknickt, eingeklemmt, überfahren wird oder mit Hitzequellen oder scharfen Kanten in Berührung kommt. Es darf außerdem nicht zur Stolperfalle werden.



- Benutzen Sie nach Möglichkeit keine Verlängerungskabel. Falls dies unumgänglich ist, benutzen Sie nur GS-geprüfte, spritzwassergeschützte, einfache Verlängerungskabel (keine Mehrfachsteckdosen), die für die Leistungsaufnahme des Geräts ausgelegt sind.
- Stellen Sie vor dem Anschließen an die Stromversorgung sicher, dass die auf dem Typenschild angegebene elektrische Spannung mit der Spannung Ihrer Steckdose übereinstimmt. Benutzen Sie nur Steckdosen mit Schutzkontakt.
- Bitte verwenden Sie das Produkt nur in seiner bestimmungsgemäßen Art und Weise. Eine anderweitige Verwendung führt eventuell zu Beschädigungen am Produkt oder in der Umgebung des Produktes.
- Ziehen Sie nach jedem Gebrauch, bei Störungen während des Betriebs und vor jeder Reinigung den Netzstecker des Geräts.
- Das Gerät ist ausschließlich für den Haushaltsgebrauch oder ähnliche Verwendungszwecke bestimmt. Es darf nicht für gewerbliche Zwecke verwendet werden!
- Achten Sie darauf, dass das Gerät beim Betrieb eine gute Standfestigkeit besitzt und nicht über das Netzkabel gestolpert werden kann.
- Benutzen Sie das Gerät niemals nach einer Fehlfunktion, z.B. wenn das Gerät ins Wasser oder heruntergefallen ist oder auf eine andere Weise beschädigt wurde.
- Der Hersteller übernimmt keine Verantwortung bei falschem Gebrauch, der durch Nichtbeachtung der Gebrauchsanleitung zustande kommt.
- Decken Sie das Gerät während des Betriebs nicht ab.
- Stellen Sie das Gerät immer mit einem Freiraum zu allen Seiten und Freiraum nach oben auf einen trockenen, ebenen, festen und hitzeunempfindlichen Untergrund.
- Verwenden Sie das Gerät nicht in der Nähe von Wasser (z.B. Badewanne, Waschbecken, Dusche). Greifen Sie niemals nach einem Elektrogerät, wenn es ins Wasser gefallen ist. Ziehen Sie in einem solchen Fall sofort den Netzstecker.
- Beaufsichtigen Sie Kinder, um sicherzustellen, dass sie nicht mit dem Gerät spielen.
- Verwenden Sie nur die mitgelieferten oder empfohlenen Zubehörteile.
- Technische Änderungen und Irrtümer vorbehalten.

## Wichtige Hinweise zur Entsorgung

Dieses Elektrogerät gehört nicht in den Hausmüll. Für die fachgerechte Entsorgung wenden Sie sich bitte an die öffentlichen Sammelstellen in Ihrer Gemeinde. Einzelheiten zum Standort einer solchen Sammelstelle und über ggf. vorhandene Mengenbeschränkungen pro Tag / Monat / Jahr entnehmen Sie bitte den Informationen der jeweiligen Gemeinde.



## Konformitätserklärung

Hiermit erklärt PEARL.GmbH, dass sich das Produkt ZX-1795-675 in Übereinstimmung mit der RoHS-Richtlinie 2011/65/EU, der EMV-Richtlinie 2014/30/EU, der Niederspannungsrichtlinie 2014/35/EU und der Funkanlagen-Richtlinie 2014/53/EU befindet.

*Kurtasz, A.*

Qualitätsmanagement  
Dipl. Ing. (FH) Andreas Kurtasz

Die ausführliche Konformitätserklärung finden Sie unter [www.pearl.de/support](http://www.pearl.de/support).  
Geben Sie dort im Suchfeld die Artikelnummer ZX-1795 ein.



# Produktdetails

## Stereoanlage

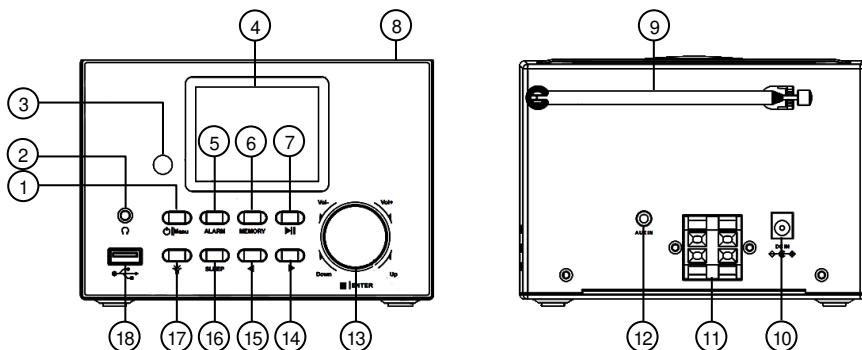

- |                       |                                |
|-----------------------|--------------------------------|
| 1. Ein/Aus/MENU-Taste | 10. Netzteil-Eingang           |
| 2. Kopfhörer-Ausgang  | 11. Lautsprecher-Lüsterklemmen |
| 3. IR-Empfänger       | 12. AUX-Eingang                |
| 4. Display            | 13. Funktions-Schalter         |
| 5. ALARM-Taste        | 14. ►-Taste                    |
| 6. MEMORY-Taste       | 15. ◀-Taste                    |
| 7. ►II-Taste          | 16. SLEEP-Taste                |
| 8. CD-Fach-Mulde      | 17. Licht-Taste                |
| 9. Antenne            | 18. USB-Eingang                |

## Fernbedienung

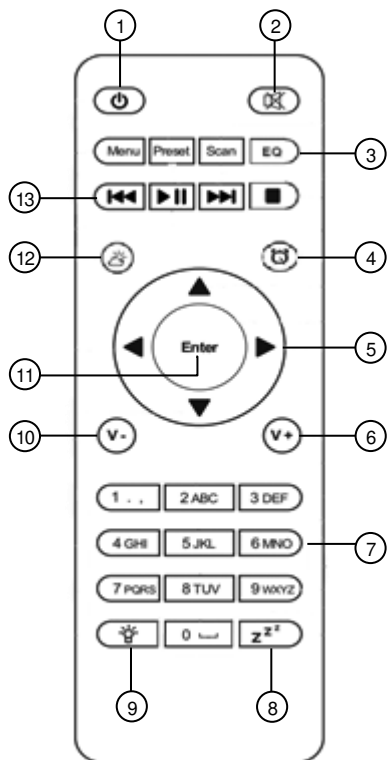

- |                     |                       |
|---------------------|-----------------------|
| 1. Ein/Aus-Taste    | 8. Sleeptimer-Taste   |
| 2. Stumm-Taste      | 9. Licht-Taste        |
| 3. Funktions-Tasten | 10. V- -Taste         |
| 4. Alarm-Taste      | 11. Enter-Taste       |
| 5. Pfeil-Tasten     | 12. Wetter-Taste      |
| 6. V+ -Taste        | 13. Wiedergabe-Tasten |
| 7. Zahlen-Tasten    |                       |

## Inbetriebnahme

### Batterien in Fernbedienung einsetzen

1. Öffnen Sie das Batteriefach auf der Rückseite Ihrer Fernbedienung, indem Sie es in Pfeilrichtung aufschieben.
2. Setzen Sie zwei neue Batterien des Typs AAA in das Batteriefach ein. Achten Sie dabei auf die Angaben zur Polarität am Boden des Batteriefachs.
3. Setzen Sie die Batteriefach-Abdeckung passend an und schieben Sie sie gegen Pfeilrichtung zu.

### Lautsprecher anschließen

1. Stellen Sie Ihre Stereoanlage und die Lautsprecher auf einen ebenen, festen Untergrund, der ihr Gewicht tragen kann.
2. Führen Sie die Lautsprecher-Kabel zu Ihrer Stereoanlage.
3. Drücken Sie den Hebel der schwarzen Lautsprecher-Lüsterklemme herunter. Schieben Sie das Ende des schwarzen Lautsprecher-Kabels in die Lüsterklemme. Lassen Sie den Hebel dann los, um das Kabel zu fixieren.
4. Drücken Sie den Hebel der gerade darunter liegenden roten Lautsprecher-Lüsterklemme herunter. Schieben Sie das Ende des roten Lautsprecher-Kabels in die Lüsterklemme. Lassen Sie den Hebel dann los, um das Kabel zu fixieren.
5. Wiederholen Sie die Schritte 3 und 4 mit dem anderen Lautsprecher-Kabel.

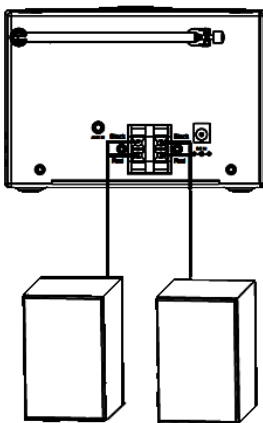

### Stromversorgung

Verbinden Sie das Netzteil mit dem Netzteil-Eingang Ihrer Stereoanlage und einer geeigneten Steckdose. Das Display leuchtet, Ihre Stereoanlage wird hochgefahren.

## Ersteinrichtung

Nach dem ersten Einschalten, werden Sie aufgefordert die Systemsprache und die Netzwerk-Verbindung Ihrer Stereoanlage zu konfigurieren.



**HINWEIS:**

Falls Sie vorerst keine WLAN-Verbindung einrichten möchten, springen Sie bitte zum Abschnitt **Ersteinrichtung** → **Ohne WLAN-Einrichtung fortfahren**.

### Manuelle WLAN-Einrichtung

1. Schalten Sie Ihre Stereoanlage ein. Warten Sie, bis sie hochgefahren ist. Dies kann einige Augenblicke dauern.
2. Wählen Sie die durch Drehen des Funktions-Schalters oder über die Pfeil-Tasten der Fernbedienung die gewünschte Systemsprache aus.

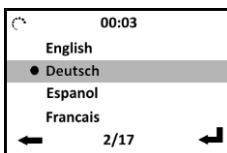

3. Bestätigen Sie die Auswahl, indem Sie den Funktions-Schalter oder die Enter-Taste auf der Fernbedienung drücken.
4. Legen Sie fest, ob nach dem Einschalten das Netzwerk überprüft werden soll. Wählen Sie durch Drehen des Funktions-Schalters oder über die Pfeil-Tasten der Fernbedienung die gewünschte Option aus.

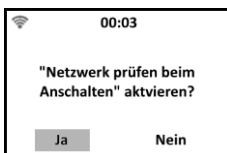

5. Bestätigen Sie die Auswahl, indem Sie den Funktions-Schalter oder die Enter-Taste auf der Fernbedienung drücken.
6. Starten Sie die manuelle Netzwerk-Konfiguration, indem Sie durch Drehen des Funktions-Schalters oder über die Pfeil-Tasten der Fernbedienung die Option **Ja** auswählen

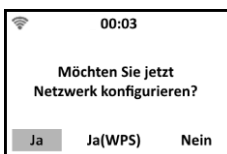

7. Bestätigen Sie die Auswahl, indem Sie den Funktions-Schalter oder die Enter-Taste auf der Fernbedienung drücken. Es wird nach WLAN-Netzwerken in der Umgebung gesucht.

8. Wählen Sie durch Drehen des Funktions-Schalters oder über die Pfeil-Tasten der Fernbedienung das gewünschte 2,4-GHz-WLAN-Netzwerk aus.

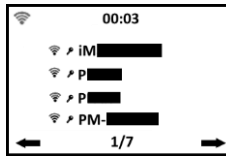

9. Bestätigen Sie die Auswahl, indem Sie den Funktions-Schalter oder die Enter-Taste auf der Fernbedienung drücken.
10. Geben Sie durch Drehen des Funktions-Schalters (gegen den Uhrzeigersinn: Zahlen und Sonderzeichen, im Uhrzeigersinn: ABC) oder Drücken der Zahlen-Tasten auf der Fernbedienung das Passwort des ausgewählten WLAN-Netzwerks ein.

- Nächstes Eingabefeld: ►-Taste
- Vorheriges Eingabefeld: ◀-Taste

11. Bestätigen Sie das Passwort durch Drücken des Funktions-Schalters oder der Enter-Taste auf der Fernbedienung. Ihre Stereoanlage wird in das WLAN-Netzwerk eingebunden. Dies kann einige Augenblicke dauern. Nach erfolgreicher Verbindung wird im Display das Hauptmenü angezeigt. Das WLAN-Symbol oben links wird weiß und zeigt die Netzwerk-Stärke an.



## WPS-WLAN-Einrichtung

1. Schalten Sie Ihre Stereoanlage ein. Warten Sie, bis sie hochgefahren ist. Dies kann einige Augenblicke dauern.
2. Wählen Sie die durch Drehen des Funktions-Schalters oder über die Pfeil-Tasten der Fernbedienung die gewünschte Systemsprache aus.

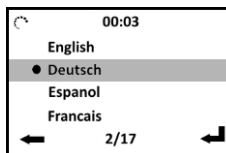

3. Bestätigen Sie die Auswahl, indem Sie den Funktions-Schalter oder die Enter-Taste auf der Fernbedienung drücken.
4. Legen Sie fest, ob nach dem Einschalten das Netzwerk überprüft werden soll. Wählen Sie durch Drehen des Funktions-Schalters oder über die Pfeil-Tasten der Fernbedienung die gewünschte Option aus.

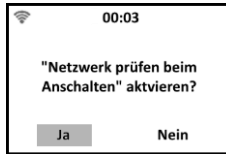

5. Bestätigen Sie die Auswahl, indem Sie den Funktions-Schalter oder die Enter-Taste auf der Fernbedienung drücken.
6. Starten Sie die manuelle Netzwerk-Konfiguration, indem Sie durch Drehen des Funktions-Schalters oder über die Pfeil-Tasten der Fernbedienung die Option **Ja(WPS)** auswählen



**HINWEIS:**

Falls Sie vorerst keine Netzwerk-Dienste nutzen und die Netzwerk-Konfiguration daher überspringen möchten, drehen Sie den Funktions-Schalter im Uhrzeigersinn, bis die Option **Nein** markiert ist. Bestätigen Sie die Auswahl, indem Sie den Funktions-Schalter drücken.

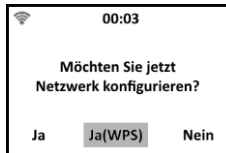

7. Bestätigen Sie die Auswahl, indem Sie den Funktions-Schalter oder die Enter-Taste auf der Fernbedienung drücken.
8. Drücken Sie nun innerhalb von 120 Sekunden die WPS-Taste Ihres Routers.



**HINWEIS:**

Je nach Router müssen Sie die WPS-Taste eventuell ein paar Sekunden gedrückt halten. Informationen hierzu finden Sie in der Bedienungsanleitung Ihres Routers.

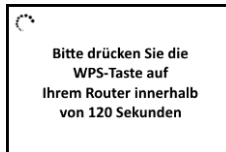

9. Ihre Stereoanlage wird in das WLAN-Netzwerk eingebunden. Dies kann einige Augenblicke dauern. Nach erfolgreicher Verbindung wird im Display das Hauptmenü angezeigt. Das WLAN-Symbol oben links wird weiß und zeigt die Netzwerk-Stärke an.

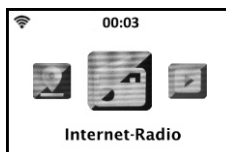



## Ohne WLAN-Einrichtung fortfahren



### HINWEIS:

Für einige Funktionen Ihrer Stereoanlage sowie die Steuerung über die App wird eine Internet-Verbindung benötigt. Solange die WLAN-Verbindung Ihrer Stereoanlage nicht eingerichtet ist, können nicht alle ihre Funktionen genutzt werden. Die WLAN-Verbindung kann auch zu einem späteren Zeitpunkt noch eingerichtet werden: **Hauptmenü** → **Einstellungen** → **Netzwerk** → **Funknetz-Einstellung** / **Funknetz (WPS PBC)**.

1. Schalten Sie Ihre Stereoanlage ein. Warten Sie, bis sie hochgefahren ist. Dies kann einige Augenblicke dauern.
2. Wählen Sie die durch Drehen des Funktions-Schalters oder über die Pfeil-Tasten der Fernbedienung die gewünschte Systemsprache aus.

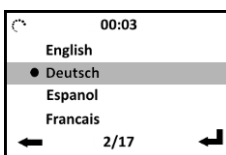

3. Bestätigen Sie die Auswahl, indem Sie den Funktions-Schalter oder die Enter-Taste auf der Fernbedienung drücken.
4. Legen Sie fest, ob nach dem Einschalten das Netzwerk überprüft werden soll. Wählen Sie durch Drehen des Funktions-Schalters oder über die Pfeil-Tasten der Fernbedienung die gewünschte Option aus.

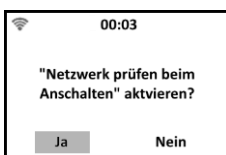

5. Bestätigen Sie die Auswahl, indem Sie den Funktions-Schalter oder die Enter-Taste auf der Fernbedienung drücken.
6. Starten Sie die manuelle Netzwerk-Konfiguration, indem Sie durch Drehen des Funktions-Schalters oder über die Pfeil-Tasten der Fernbedienung die Option **Nein** auswählen

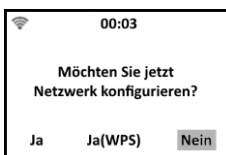

7. Bestätigen Sie die Auswahl, indem Sie den Funktions-Schalter oder die Enter-Taste auf der Fernbedienung drücken. Im Display wird das Hauptmenü angezeigt.

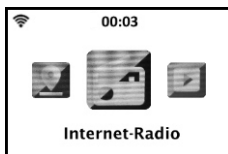

## Einschalten

Schalten Sie Ihre Stereoanlage ein, indem Sie Ihre Stereoanlage an eine geeignete Steckdose anschließen. Das Display leuchtet, Ihre Stereoanlage wird hochgefahren.

## Standby-Modus

- **Aus dem Standby-Modus wecken**

Im Standby-Modus wird auf dem abgedunkelten Display die Uhrzeit angezeigt. Wecken Sie Ihre Stereoanlage aus dem Standby-Modus, indem Sie die Ein/Aus/MENU-Taste auf dem Bedienfeld 2-3 Sekunden oder kurz die Ein/Aus-Taste auf der Fernbedienung drücken. Das Display leuchtet, das Hauptmenü wird angezeigt.

- **In den Standby-Modus versetzen**

Versetzen Sie Ihre Stereoanlage in den Standby-Modus, indem Sie die Ein/Aus/MENU-Taste auf dem Bedienfeld oder die Ein/Aus-Taste auf der Fernbedienung drücken. Das Display wird dunkel, die Uhrzeit wird angezeigt.

## Ausschalten

1. Versetzen Sie Ihre Stereoanlage in den Standby-Modus. Das Display wird abgedunkelt, die Uhrzeit wird angezeigt.
2. Schalten Sie Ihre Stereoanlage aus, indem Sie sie von der Stromversorgung trennen. Das Display erlischt.

## Allgemeine Steuerung

Ihre Stereoanlage kann sowohl über die Tasten des Bedienfelds als auch über die Fernbedienung gesteuert werden. Die Tasten der Fernbedienung sind in der Tabelle mit (FB) gekennzeichnet.

Steuerbefehl	Taste	Aktion	
Standby ein/aus	Ein/Aus/MENU	2-3 s drücken	
	Ein/Aus (FB)	drücken	
Auswahl treffen	Funktions-Schalter	drehen	
	◀ / ▶	drücken	
	◀ / ▲ / ▼ / ▶ (FB)	drücken	
Öffnen / Bestätigen / Speichern	Funktions-Schalter	drücken	
	Enter (FB)	drücken	
Lautstärke +	Funktions-Schalter		drehen
	V+ (FB)	drücken	
Lautstärke -	Funktions-Schalter		drehen
	V- (FB)	drücken	
Buchstaben- / Zeichen-/ Zahlen-Eingabe	Funktions-Schalter	drehen	
	Zahlen-Tasten (FB)	drücken	
Menüpunkt öffnen	Funktions-Schalter	drücken	
	Enter (FB)	drücken	
	▶	drücken	
	▶ (FB)	drücken	
Menü verlassen	◀	drücken	
	◀ (FB)	drücken	
Display-Helligkeit	Licht-Taste	drücken	
	Licht-Taste (FB)	drücken	
Hauptmenü aufrufen	Ein/Aus/MENU	drücken	
	Menu (FB)	drücken	
Favoriten-Liste	MEMORY	drücken	
	Preset (FB)	drücken	
Wecker-Menü	SLEEP	drücken	
	Alarm-Taste (FB)	drücken	











Sleeptimer	SLEEP	Mit jedem Druck der Taste wird die Zeitspanne erhöht
	Sleeptimer-Taste (FB)	
Stumm ein-/ausschalten	Stumm-Taste (FB)	drücken
Equalizer	EQ (FB)	Mit jedem Druck der Taste wird zum nächsten EQ-Modus gewechselt

## Menü-Übersicht



### HINWEIS:

*Dieses Menü steht Ihnen mit Ausnahme des Menüpunkts Einstellungen auch in der App zur Verfügung. Die Steuerung über die App ist schneller und bietet eine größere Reichweite als die Steuerung über die Fernbedienung.*

	Internet-Radio		Informations-Center
	Media-Center		AUX
	FM		Bluetooth
	DAB		Einstellungen
	CD		Lokale Station

# Internet-Radio-Modus

## Menüstruktur

Menü	Untermenü	Funktion / Option
Meine Favoriten	Favoriten-Liste	Favoriten-Liste verwalten
Radiosender / Musik	Weltweite Top 20	Radio-Sender wählen
	Genre	
	Land / Region	
	Empfehlungen	
Lokale Station	Kategorien der Region	Radio-Sender wählen
Schlafradio	Vögel	Beruhigenden Klängen lauschen (White Noise)
	Klavier	
	Regen	
	Spa	
	Universum	
	Welle	
Zuletzt gehörte Sender	Senderliste	Radio-Sender wählen
Service	Sender suchen	Sendernamen eingeben
	Neuen Sender hinzufügen	URL eingeben (sollte auf .m3u / .m4a / .mp3 enden)
	App	App-QR-Code



### HINWEIS:

Für das manuelle Hinzufügen eines Senders benötigen Sie die URL des Streams. Damit ist **nicht** die Webadresse des Senders gemeint (z.B. <http://beispiel.fm>). Die benötigte URL herauszufinden kann sich als schwierig erweisen.

Manchmal ist diese auf der Webseite des Senders zu finden. Es besteht auch die Möglichkeit online bestehende Stream-Verzeichnisse zu durchsuchen oder ein entsprechendes Browser Add-On oder Plug-In zu Hilfe zu nehmen. Testen Sie die ermittelte URL dann in einem Mediaplayer.

Wir empfehlen immer erst über den Sendernamen nach einem Sender zu suchen. Sollte diese Suche erfolglos sein, fügen Sie den Sender manuell über die App hinzu.

## Radio hören

1. Öffnen Sie das Menü **Internet Radio**.



2. Öffnen Sie den Menüpunkt **Radiosender / Musik**.
3. Wählen Sie eine Sender-Kategorie und dann gegebenenfalls eine Unterkategorie aus.

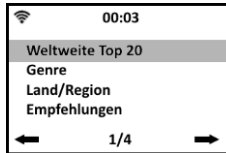

4. Wählen Sie einen Sender aus und bestätigen Sie die Auswahl. Der Sender wird geladen und abgespielt.

## Sender in Favoriten-Liste speichern

1. Öffnen Sie das Menü **Internet Radio**.



2. Rufen Sie den gewünschten Sender auf.
3. Halten Sie die MEMORY-Taste oder die Preset-Taste auf der Fernbedienung ca. 4 Sekunden gedrückt.
4. Wählen Sie den gewünschten Speicherplatz aus.



### HINWEIS:

Anfangs werden Ihnen nur 6 Speicherplätze angezeigt. Sobald der sechste Speicherplatz belegt ist (auch wenn die anderen noch frei sind), wird Speicherplatz 7 angezeigt usw.

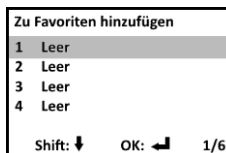

### HINWEIS:

Wenn ein Sender bereits gespeichert wurde, so wird statt der Speicherliste folgendes Symbol im Display oben links angezeigt:



## Favoriten-Liste

### • Liste aufrufen

Die Favoriten-Liste kann durch Drücken der MEMORY-Taste oder über den Menüpunkt **Meine Favoriten** aufgerufen werden.

### • Sender aus Favoriten-Liste entfernen

1. Rufen Sie die Favoriten-Liste auf.
2. Wählen Sie den Sender aus, den Sie entfernen möchten.
3. Drücken Sie die ►-Taste, um das Optionsmenü aufzurufen.
4. Wählen Sie den Menüpunkt **Löschen** aus.
5. Bestätigen Sie den Vorgang.

### • Listenplatz ändern

Sie haben die Möglichkeit, gespeicherte Sender auf der Liste nach oben oder nach unten zu verschieben.

1. Rufen Sie die Favoriten-Liste auf.
2. Wählen Sie den gewünschten Sender aus.
3. Drücken Sie die ►-Taste, um das Optionsmenü aufzurufen.
4. Wählen Sie den Menüpunkt **Ab** (einen Platz nach oben verschieben) oder **Ab** (einen Platz nach unten verschieben) aus.
5. Bestätigen Sie die Auswahl. Der Sender wird entsprechend auf der Favoriten-Liste verschoben.

### • Sendernamen in der Liste ändern

Geben Sie den Sendern auf Ihrer Favoriten-Liste aussagekräftige Namen.

1. Rufen Sie die Favoriten-Liste auf.
2. Wählen Sie den gewünschten Sender aus.
3. Drücken Sie die ►-Taste, um das Optionsmenü aufzurufen.
4. Wählen Sie den Menüpunkt **Umbenennen** aus.
5. Bestätigen Sie die Auswahl. Das Eingabefenster wird geöffnet.
6. Geben Sie den neuen Sendernamen Zeichen für Zeichen ein.

#### • Zeichen auswählen:

Wählen Sie durch Drehen des Funktions-Schalters (gegen den Uhrzeigersinn: Zahlen und Sonderzeichen, im Uhrzeigersinn: ABC) oder Drücken der Zahlen-Tasten auf der Fernbedienung die Zeichen aus.

#### • Nächstes Eingabefeld: ►-Taste

#### • Vorheriges Eingabefeld / Löschen: ◀-Taste

7. Speichern Sie den neuen Namen durch Drücken des Funktions-Schalters.

## Schlaf-Radio

Genießen Sie beruhigende Klänge und Melodien, die Ihnen das Einschlafen erleichtern sollen.

1. Wählen Sie den Menüpunkt **Schlafradio** aus.



2. Bestätigen Sie die Auswahl.
3. Wählen Sie die gewünschte Klang-Option aus.
4. Starten Sie die Wiedergabe durch Drücken des Funktions-Schalters.

## DAB+ -Modus



**HINWEIS:**

*Wenn Sie diesen Betriebs-Modus das erste Mal verwenden, wird nach dem Öffnen die automatische Sendersuche gestartet. Diese kann einige Minuten dauern. Die Anzahl der bereits gefundenen Sender wird im Display angezeigt.*

## Digitalradio hören

1. Öffnen Sie das Menü **DAB**.



2. Wählen Sie einen Sender aus und bestätigen Sie die Auswahl. Der Sender wird geladen und abgespielt.

## Sender speichern

1. Öffnen Sie das Menü **DAB**.



2. Wählen Sie den gewünschten Sender aus.

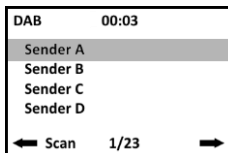

3. Halten Sie die MEMORY-Taste oder die Preset-Taste auf der Fernbedienung ca. 4 Sekunden gedrückt.
4. Wählen Sie den gewünschten Speicherplatz aus.



**HINWEIS:**

Anfangs werden Ihnen nur 6 Speicherplätze angezeigt. Sobald der sechste Speicherplatz belegt ist (auch wenn die anderen noch frei sind), wird Speicherplatz 7 angezeigt usw.

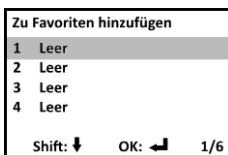
**HINWEIS:**

Wenn ein Sender bereits gespeichert wurde, so wird statt der Speicherliste folgendes Symbol im Display oben links angezeigt:



- Speichern Sie den Sender, indem Sie den Funktions-Schalter oder die Enter-Taste auf der Fernbedienung drücken.

## FM-Modus

**HINWEIS:**

Ziehen Sie vor Nutzung des FM-Modus die Antenne vollständig aus. Richten Sie sie anschließend so aus, dass Sie möglichst guten Empfang haben.

## Automatischer Sendersuchlauf

- Öffnen Sie das Menü **FM**.



- Starten Sie den automatischen Sendersuchlauf durch Drücken des Funktions-Schalters oder der Enter-Taste auf der Fernbedienung.
- Wählen Sie die Option **Ja** aus und bestätigen Sie die Auswahl.

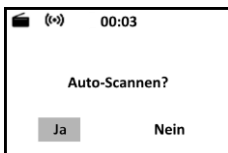

- Die Frequenzen werden abgesucht und die gefundenen Sender gespeichert.

## Radio hören

1. Öffnen Sie das Menü **FM**.



2. Stellen Sie den gewünschten Sender ein.

- **Manuell**

Erhöhen oder verringern Sie die angezeigte Frequenz durch kurzes Drücken der Tasten ◀ oder ▶

- **Gespeicherte Sender**

Wechseln Sie zum nächsten oder vorherigen gespeicherten Sender, indem Sie die Taste |◀◀ oder ▶▶| auf der Fernbedienung drücken.

Oder rufen Sie die Senderliste auf, indem Sie die MEMORY-Taste oder die Preset-Taste auf der Fernbedienung. Wählen Sie dann den gewünschten Sender aus und bestätigen Sie die Auswahl.

## Sender speichern

1. Stellen Sie den gewünschten Sender ein.
2. Halten Sie die MEMORY-Taste oder die Preset-Taste ca. 4 Sekunden gedrückt.
3. Wählen Sie durch Drehen des Funktions-Schalters oder mit den Pfeil-Tasten der Fernbedienung den gewünschten Speicherplatz aus (1-9).



4. Speichern Sie den Sender durch Drücken des Funktions-Schalters oder der Enter-Taste auf der Fernbedienung.

## CD-Modus



### HINWEIS:

Ihre Stereoanlage kann Audio-, WMA- und MP3-CDs wiedergeben. Achten Sie bitte darauf, dass die CDs nicht stark zerkratzt oder anderweitig beschädigt sind.

1. Öffnen Sie das CD-Fach, indem Sie auf die CD-Fach-Mulde drücken.
2. Legen Sie Ihre CD passend in das CD-Fach ein. Die beschriftete bzw. bedruckte Seite der CD zeigt dabei nach oben.
3. Drücken Sie den Deckel des CD-Fachs nach unten, bis er hörbar einrastet. Lassen Sie ihn dann los.
4. Öffnen Sie das Menü **CD**.



5. Die CD wird gelesen, die Wiedergabe startet automatisch.
6. Steuern Sie die Wiedergabe über die Wiedergabe-Tasten.

Steuerbefehl	Taste	Aktion
Wiedergabe / Pause	▶ II	drücken
	▶ II (FB)	drücken
Stopp	Funktions-Schalter	drücken
	■ (FB)	drücken
Nächster Titel	▶	drücken
	▶▶ I (FB)	drücken
Vorheriger Titel	◀	drücken
	I ◀◀ (FB)	drücken

## AUX-Modus

1. Schließen Sie eine Audioquelle (z.B. MP3-Player) mit einem 3,5-mm-Klinken-Kabel (nicht im Lieferumfang enthalten) an den AUX-Eingang Ihrer Stereoanlage an.
2. Öffnen Sie das Menü **AUX**.



3. Starten und steuern Sie die Wiedergabe über die Audioquelle. Im Display wird das AUX-Symbol angezeigt:



### HINWEIS:

Die Lautstärke lässt sich sowohl an der Audioquelle als auch an Ihrer Stereoanlage regulieren. Die Lautstärke der Audioquelle darf nicht 0 sein.

## Bluetooth-Modus

1. Öffnen Sie das Menü **Bluetooth**.



2. Aktivieren Sie die Bluetooth-Funktion Ihres Mobilgeräts.
3. Suchen Sie nach **ZX-1795** und verbinden Sie die Geräte.



4. Starten Sie die Audio-Wiedergabe von Ihrem Mobilgerät aus.
5. Steuern Sie die Wiedergabe über Ihr Mobilgerät oder die Wiedergabe-Tasten Ihrer Stereoanlage.

**HINWEIS:**

Die Lautstärke lässt sich sowohl am Mobilgerät als auch an Ihrer Stereoanlage regulieren. Die Medien-Lautstärke des Mobilgeräts darf nicht 0 sein.

Steuerbefehl	Taste	Aktion
Wiedergabe / Pause	▶	drücken
	▶    (FB)	drücken
Stopp	Funktions-Schalter	drücken
	■ (FB)	drücken
Nächster Titel	▶	drücken
	▶▶ I (FB)	drücken
Vorheriger Titel	◀	drücken
	I ◀◀ (FB)	drücken

## USB-Modus

**HINWEIS:**

Der verwendete USB-Speicher darf max. 1 TB Kapazität haben und muss zwingend in FAT32 formatiert sein. Formatieren Sie Ihren USB-Speicher gegebenenfalls an Ihrem Computer. Bitte beachten Sie, dass bei einer Formatierung alle auf dem USB-Speicher befindlichen Dateien unwiederbringlich gelöscht werden.

1. Schließen Sie einen USB-Speicher (bis 1 TB, FAT32) an Ihre Stereoanlage an. Im Display wird rechts oben das USB-Symbol angezeigt.

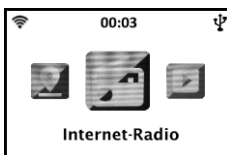

2. Öffnen Sie das Menü **Media-Center**.



3. Öffnen Sie den Menüpunkt **USB**.

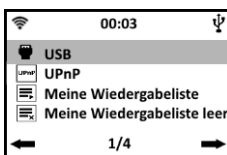

4. Wählen Sie Ihren USB-Speicher oder die gewünschte Partition aus und bestätigen Sie die Auswahl.
5. Wählen Sie gegebenenfalls den gewünschten Ordner aus.
6. Wählen Sie die gewünschte Audio-Datei aus.
7. Steuern Sie die Wiedergabe über die Wiedergabe-Tasten.

Steuerbefehl	Taste	Aktion
Wiedergabe / Pause	▶	drücken
	▶    (FB)	drücken
Stopp	Funktions-Schalter	drücken
	■ (FB)	drücken
Nächster Titel	▶	drücken
	▶▶ I (FB)	drücken
Vorheriger Titel	◀	drücken
	I ◀◀ (FB)	drücken

## Musik-Streaming

### UPnP

Streamen Sie Ihre Musik über WLAN an Ihre Stereoanlage. Die Audioquelle (z.B. Computer oder Mobilgerät) muss dabei in dasselbe WLAN-Netzwerk eingebunden sein wie Ihre Stereoanlage.

Folgende Audio-Formate können wiedergegeben werden:

- AAC / AAC+ / FLAC / MP3 / WAV / WMA

### Computer

1. Verbinden Sie Ihren Computer mit dem Netzwerk, in das auch Ihre Stereoanlage eingebunden ist.
2. Öffnen Sie einen geeigneten Media-Player (z.B. Windows Player ab Version 11) oder ein anderes Streaming-Programm.
3. Erlauben Sie das Teilen der Audio-Dateien mit Ihrer Stereoanlage (**IRS-500**).



#### HINWEIS:

Die genauen Schritte für das Audio-Streaming entnehmen Sie bitte der Bedienungsanleitung des verwendeten Programms.



#### BEISPIEL: WINDOWS MEDIA PLAYER

Öffnen Sie den Media-Player. Klicken Sie oben in der Leiste auf **Streamen**. Wählen Sie **Weitere Streamingoptionen...**. Alle im Netzwerk angemeldeten Geräte werden angezeigt. Stellen Sie bei Ihrer Stereoanlage (ZX-1795) **Zugelassen** ein.

4. Öffnen Sie das Menü **Media-Center**.



5. Öffnen Sie den Menüpunkt **UPnP**.

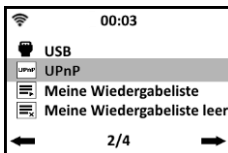

6. Wählen Sie die Audioquelle aus (z.B. PC) und bestätigen Sie die Auswahl.



**HINWEIS:**

*Nur eingeschaltete und mit dem Netzwerk verbundene Geräte werden angezeigt.*

7. Wählen Sie den gewünschten Ordner aus.  
8. Starten und beenden Sie die Audio-Wiedergabe durch Drücken des Funktions-Schalters oder der Enter-Taste auf der Fernbedienung.

## Mobilgerät

Zum Streaming vom Mobilgerät benötigen Sie eine entsprechende Media-App, die das Teilen von Inhalte ermöglicht. Hierzu empfehlen wir die kostenlose App. **AirMusic Control**. Suchen Sie diese im Google Play Store (Android) oder App-Store (iOS) und installieren Sie sie auf Ihrem Mobilgerät.

1. Verbinden Sie Ihr Mobilgerät mit dem Netzwerk, in das auch Ihre Stereoanlage eingebunden ist.
2. Öffnen Sie die App **AirMusic Control**.
3. Tippen Sie in der Leiste auf folgendes Symbol:



4. Gestatten Sie den Zugriff auf die Dateien des Mobilgeräts.
5. Tippen Sie auf die Datei / Liste die wiedergegeben werden soll.
6. Starten Sie die Wiedergabe. Ihre Stereoanlage wechselt automatisch in den entsprechenden Betriebs-Modus. Der aktuelle Titel wird auf dem Display angezeigt.
7. Stellen Sie die Lautstärke über Ihre Stereoanlage ein. Die restliche Steuerung erfolgt über das Mobilgerät.



**HINWEIS:**

*Die Stumm-Schaltung des Mobilgeräts hat keine Auswirkungen auf die Wiedergabe des gestreamten Inhalts an Ihrer Stereoanlage.*

## DLNA

Beim Streaming über DLNA sind Ein- und Ausgabegerät direkt miteinander verbunden. So können Dateien spielend leicht von einem Gerät auf das andere übertragen werden.

Folgende Audio-Formate können wiedergegeben werden:

- AAC / AAC+ / FLAC / MP3 / WAV / WMA

### Computer

Systemvoraussetzungen: ab Windows 7

1. Öffnen Sie einen geeigneten Media-Player (z.B. Windows Media Player 12).
2. Kopieren Sie die Audio-Dateien auf Ihre Stereoanlage.



#### HINWEIS:

*Die genauen Schritte für das Audio-Streaming entnehmen Sie bitte der Bedienungsanleitung des verwendeten Programms.*



#### BEISPIEL: WINDOWS MEDIA PLAYER

Öffnen Sie den Media-Player. Klicken Sie oben in der Leiste auf **Streamen**. Wählen Sie **Weitere Streamingoptionen...**. Alle im Netzwerk angemeldeten Geräte werden angezeigt. Stellen Sie bei Ihrer Stereoanlage (**IRS-500**) **Zugelassen** ein. Klicken Sie oben in der Leiste auf **Streamen**. Setzen Sie ein Häkchen bei **Remotesteuerung des Players zulassen...**

3. Öffnen Sie das Menü **Media-Center**.



4. Öffnen Sie den Menüpunkt **UPnP**.

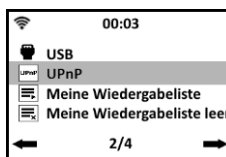

5. Wählen Sie die Audioquelle aus (z.B. PC) und bestätigen Sie die Auswahl.



#### HINWEIS:

*Nur eingeschaltete und mit dem Netzwerk verbundene Geräte werden angezeigt.*

6. Wählen Sie den gewünschten Ordner aus.
7. Wählen Sie die gewünschte Datei aus.
8. Starten und beenden Sie die Audio-Wiedergabe durch Drücken des Funktions-Schalters oder der Enter-Taste auf der Fernbedienung.



## Mobilgerät



### HINWEIS:

Sie benötigen eine DLNA-App, um diese Funktion nutzen zu können. Die genauen Schritte für das Audio-Streaming entnehmen Sie bitte der Bedienungsanleitung der verwendeten App.

1. Öffnen Sie die DLNA-App.
2. Wählen Sie **IRS-500** als Wiedergabe-Gerät aus.

## Wetteranzeige im Standby-Display



### HINWEIS:

Zur Nutzung dieser Funktion wird eine Internet-Verbindung benötigt.

1. Drücken Sie im Standby-Modus die ►-Taste auf dem Bedienfeld oder auf der Fernbedienung.

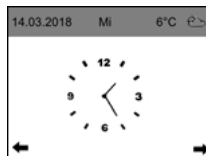

2. Bestätigen Sie die Auswahl **Lokale-Einstellung (Wetter)**.

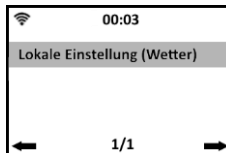

3. Wählen Sie nun nacheinander Gebiet, Land, Bundesland, und Stadt aus. Bestätigen Sie die jeweilige Auswahl.
4. Uhrzeit und Wetterbericht werden nun abwechselnd im Display angezeigt. Im Uhrzeit-Display werden nun rechts oben auch Temperatur und Wetter angezeigt.

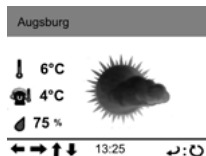

# Einstellungen

## Einstellungs-Menü aufrufen

1. Wählen Sie im Hauptmenü das Untermenü **Einstellungen** aus.



2. Öffnen Sie das Menü durch Drücken des Funktions-Schalters.

- **Untermenü / Menüpunkt / Option auswählen:**

Drehen Sie den Funktions-Schalter bis das gewünschte Untermenü, der gewünschte Menüpunkt oder die gewünschte Option weiß markiert ist.

- **Menü öffnen / Eingabe bestätigen / Einstellung speichern:**

Drücken Sie den Funktions-Schalter.

- **Zurück:**

Drücken Sie die ◀-Taste.

## Display-Anzeige im Standby

Im Standby-Modus werden auf dem Display Datum und Uhrzeit angezeigt. Falls eingestellt, sogar die Wettervorhersage. Sie haben die Wahl zwischen einer digitalen und einer analogen Uhranzeige (Standard: analog).

1. Wählen Sie im Einstellungs-Menü den Menüpunkt **Zeitanzeige** aus.
2. Bestätigen Sie die Auswahl.
3. Wählen Sie die gewünschte Option aus.
4. Bestätigen Sie die Auswahl.

## My mediaU



### HINWEIS:

Zur Verwendung dieser Funktion benötigen Sie ein My mediaU-Konto.

## Funktion einrichten

Wenn Sie diese Funktion nutzen möchten, registrieren Sie sich auf **www.mediayou.net** und richten Sie ein Konto ein.

1. Wählen Sie in den Reitern die Rubrik „Radio“ aus.
2. Geben Sie den gewünschten Namen für Ihre Stereoanlage ein.
3. Fügen Sie die Seriennummer ein, indem Sie Ihre Stereoanlage einschalten und das Menü **Informations-Center** wählen. Navigieren Sie zum Untermenü **Systeminformation** und weiter zu **Funknetz-Info**. Die Nummer unter **MAC Adresse** ist die Seriennummer, die Sie eintragen müssen.
4. Haben Sie Ihr Gerät auf diese Weise im Konto registriert, können Sie nun beliebige Radiosender auf der **My mediaU**-Startseite hinzufügen. Nutzen Sie dazu die Suchfunktion auf der Website.
5. Wollen Sie einen Sender Ihrer Stereoanlage hinzufügen, klicken Sie auf **+my mediaU**.
6. Damit Ihre Stereoanlage diese Einstellungen speichert, wählen Sie auf Ihrem Gerät das Untermenü **Einstellungen** und navigieren Sie zu **My mediaU verwalten**. Bestätigen Sie den Punkt **Aktivieren** durch Drücken des Funktions-Schalters. Die Daten auf dem Radio sind nun aktualisiert und Sie können **My mediaU** verwenden.



### HINWEIS:

Nach jeder Änderung der **My mediaU**-Einstellungen müssen Sie diese aktivieren. Gehen Sie dabei wie in Schritt 6 beschrieben vor.

## Funktion ein- / ausschalten

So schalten Sie die Funktion **My mediaU** ein oder aus:

1. Wählen Sie im Einstellungs-Menü den Menüpunkt **My mediaU verwalten**.
2. Bestätigen Sie die Auswahl.
3. Wählen Sie die gewünschte Option aus.
4. Bestätigen Sie die Auswahl.

## Netzwerk (WLAN)

### Netzwerk suchen und verbinden



**HINWEIS:**

*Folgende Daten des gewünschten Netzwerks sollten Ihnen bekannt sein: SSID (Netzwerk-Name) und WLAN-Passwort.*

1. Wählen Sie im Einstellungs-Menü den Menüpunkt **Netzwerk** aus.
2. Bestätigen Sie die Auswahl.
3. Wählen Sie den Menüpunkt **Funknetz-Einstellung** aus.
4. Bestätigen Sie die Auswahl. Es wird nach 2,4-GHz-Netzwerken in der Umgebung gesucht. Dies kann einige Augenblicke dauern. Die gefundenen 2,4-GHz-Netzwerke werden in Listenform angezeigt. Das Netzwerk, mit dem Ihre Stereoanlage gerade verbunden ist, ist mit einem Kreis vor dem Netzwerknamen gekennzeichnet.

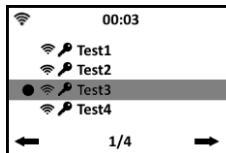

5. Wählen Sie das gewünschte Netzwerk aus und bestätigen Sie die Auswahl.
6. Geben Sie das WLAN-Passwort des ausgewählten Netzwerks ein.

- **Zeichen auswählen:**

Wählen Sie durch Drehen des Funktions-Schalters (gegen den Uhrzeigersinn: Zahlen und Sonderzeichen, im Uhrzeigersinn: ABC) oder Drücken der Zahlen-Tasten auf der Fernbedienung die Zeichen aus.

- **Nächstes Eingabefeld:** ►-Taste

- **Vorheriges Eingabefeld / Löschen:** ◀-Taste

8. Speichern Sie die Einstellung. Die Verbindung zum Netzwerk wird aufgebaut. Dies kann einige Augenblicke dauern.

### WPS-Verbindung



**HINWEIS:**

*Sie benötigen lediglich einen WPS-fähigen Router. Alle weiteren Daten werden automatisch vom Router übernommen.*

1. Wählen Sie im Einstellungs-Menü den Menüpunkt **Netzwerk** aus.
2. Bestätigen Sie die Auswahl.
3. Wählen Sie den Menüpunkt **Funknetz (WPS PBC)** aus. Bestätigen Sie die Auswahl.
4. Drücken Sie innerhalb von 2 Minuten (120 Sekunden) die WPS-Taste Ihres Routers. Die Verbindung zum Netzwerk wird hergestellt. Dies kann einige Augenblicke dauern.

## Manuelle Konfiguration



### HINWEIS:

*Diese Einstellung sollte nur von Personen vorgenommen werden, die über die notwendigen Fachkenntnisse verfügen.*

### DHCP

1. Wählen Sie im Einstellungs-Menü den Menüpunkt **Netzwerk** aus.
2. Bestätigen Sie die Auswahl.
3. Wählen Sie den Menüpunkt **Manuelle Konfiguration** aus. Bestätigen Sie die Auswahl.
4. Wählen Sie den Menüpunkt **Funknetz** aus. Bestätigen Sie die Auswahl.
5. Wählen Sie den Menüpunkt **DHCP** aus und bestätigen Sie die Auswahl.
6. Wählen Sie die gewünschte Option aus (Standard: **DHCP(Ein)**).
7. Bestätigen Sie die Auswahl. Die Verbindung zum Netzwerk wird aufgebaut. Dies kann einige Augenblicke dauern.

### SSID

1. Wählen Sie im Einstellungs-Menü den Menüpunkt **Netzwerk** aus.
2. Bestätigen Sie die Auswahl.
3. Wählen Sie den Menüpunkt **Manuelle Konfiguration** aus. Bestätigen Sie die Auswahl.
4. Wählen Sie den Menüpunkt **Funknetz** aus. Bestätigen Sie die Auswahl.
5. Wählen Sie den Menüpunkt **SSID eingeben** aus und bestätigen Sie die Auswahl.
6. Geben Sie den Namen des WLAN-Netzwerks ein, in das Sie Ihr Radio einbinden möchten. Mit der ►-Taste wechseln Sie zum nächsten Eingabefeld. Mit der ◀-Taste löschen Sie die vorherige Eingabe.
  - **Zeichen auswählen:**  
Wählen Sie durch Drehen des Funktions-Schalters (gegen den Uhrzeigersinn: Zahlen und Sonderzeichen, im Uhrzeigersinn: ABC) oder Drücken der Zahlen-Tasten auf der Fernbedienung die Zeichen aus.
7. Bestätigen Sie die Eingabe.
8. Wählen Sie die Verschlüsselungsart des Netzwerks aus und bestätigen Sie die Auswahl.
9. Wählen Sie den Verschlüsselungsstandard (**TKIP / AES**) des Netzwerks aus und bestätigen Sie die Auswahl.
10. Geben Sie das Passwort des ausgewählten Netzwerks ein. Mit der ►-Taste wechseln Sie zum nächsten Eingabefeld. Mit der ◀-Taste löschen Sie die vorherige Eingabe.
  - **Zeichen auswählen:**  
Wählen Sie durch Drehen des Funktions-Schalters (gegen den Uhrzeigersinn: Zahlen und Sonderzeichen, im Uhrzeigersinn: ABC) oder Drücken der Zahlen-Tasten auf der Fernbedienung die Zeichen aus.
11. Bestätigen Sie die Eingabe. Die Verbindung zum Netzwerk wird aufgebaut. Dies kann einige Augenblicke dauern.

## Gespeicherte Netzwerke verwalten

Netzwerke, mit denen Ihre Stereoanlage schon einmal verbunden war, werden im Menüpunkt **Verwalten** gespeichert. So können Sie schnell zwischen den WLAN-Netzwerken wechseln.

1. Wählen Sie im Einstellungs-Menü den Menüpunkt **Netzwerk** aus.
2. Bestätigen Sie die Auswahl.
3. Wählen Sie den Menüpunkt **Manuelle Konfiguration** aus. Bestätigen Sie die Auswahl.
4. Wählen Sie den Menüpunkt **Funknetz** aus. Bestätigen Sie die Auswahl.
5. Wählen Sie den Menüpunkt **Verwalten** aus und bestätigen Sie die Auswahl.
6. Wählen Sie das Netzwerk, mit dem sich Ihre Stereoanlage verbinden soll. Bestätigen Sie die Auswahl. Die Verbindung zum Netzwerk wird aufgebaut. Dies kann einige Augenblicke dauern.

## Automatische Netzwerk-Verbindung

Standardmäßig ist Ihre Stereoanlage so eingestellt, dass sie sich nach dem Einschalten automatisch mit dem gespeicherten Netzwerk verbindet. Diese Funktion kann in den Netzwerk- Einstellungen deaktiviert werden:

1. Wählen Sie im Einstellungs-Menü den Menüpunkt **Netzwerk** aus.
2. Öffnen Sie das Untermenü.
3. Wählen Sie den Menüpunkt **Netzwerk prüfen beim Anschalten** aus. Bestätigen Sie die Auswahl.
4. Wählen Sie die gewünschte Option (**Aktivieren / Deaktivieren**) aus.
5. Bestätigen Sie die Auswahl. Die Einstellung wird gespeichert

## Datum & Uhrzeit



### HINWEIS:

*Standardmäßig werden Datum und Uhrzeit vom verbundenen Access-Point (Router) übernommen. Datum und Uhrzeit können aber auch manuell eingestellt werden.*

## Datum & Uhrzeit einstellen

1. Wählen Sie im Einstellungs-Menü den Menüpunkt **Datum & Zeit** aus.
2. Bestätigen Sie die Auswahl.
3. Wählen Sie den Menüpunkt **Datum und Uhrzeit einstellen** aus. Bestätigen Sie die Auswahl.
4. Wählen Sie die gewünschte Option aus und bestätigen Sie die Auswahl.

### • Manuelle Einrichtung:

1. Geben Sie Datum und Uhrzeit ein. Mit der ►-Taste wechseln Sie zum nächsten Eingabefeld. Mit der ◀-Taste löschen Sie die vorherige Eingabe.

### • Zeichen auswählen:

Wählen Sie durch Drehen des Funktions-Schalters (gegen den Uhrzeigersinn: Zahlen und Sonderzeichen, im Uhrzeigersinn: ABC) oder Drücken der Zahlen-Tasten auf der Fernbedienung die Zeichen aus.

2. Speichern Sie die Einstellungen.

- **Automatisch erkennen:**

1. Sie kehren automatisch ins Einstellungs-Menü zurück. Uhrzeit und Datum werden dem verbundenen Netzwerk entnommen.

## Zeitformat

Stellen Sie ein, in welchem Format die Uhrzeit angezeigt wird.

1. Wählen Sie im Einstellungs-Menü den Menüpunkt **Datum & Zeit** aus.
2. Bestätigen Sie die Auswahl.
3. Wählen Sie den Menüpunkt **Zeitformat einstellen** aus. Bestätigen Sie die Auswahl.
4. Wählen Sie die gewünschte Option (**12 Stunden / 24 Stunden**) aus.
5. Bestätigen Sie die Auswahl.

## Datumsformat

Stellen Sie ein, in welchem Format das Datum angezeigt wird.

1. Wählen Sie im Einstellungs-Menü den Menüpunkt **Datum & Zeit** aus.
2. Bestätigen Sie die Auswahl.
3. Wählen Sie den Menüpunkt **Datumsformat einstellen** aus. Bestätigen Sie die Auswahl.
4. Wählen Sie die gewünschte Option (**YYYY/MM/DD / DD/MM/YYYY / MM/DD/YYYY**) aus.
5. Bestätigen Sie die Auswahl.

## Wecker

Sie haben die Möglichkeit bis zu zwei Alarmzeiten sowie einen timergesteuerten Alarm (Schlummer-Wecker, z.B. für einen kurzen Mittagsschlaf) einzustellen. Diese können einmalig, täglich oder nur an ausgewählten Wochentagen erklingen.

### Alarm aktivieren & einstellen

1. Drücken Sie die ALARM-Taste auf dem Bedienfeld oder die Alarm-Taste auf der Fernbedienung. Das Wecker-Menü wird geöffnet.

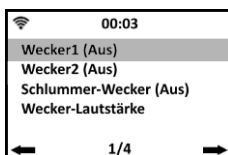

2. Wählen Sie den Menüpunkt **Wecker1** oder **Wecker2** aus. Bestätigen Sie die Auswahl.
3. Wählen Sie die Option **Ein** aus und bestätigen Sie die Auswahl.

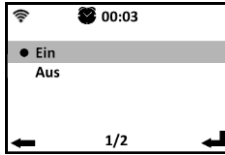

4. Wählen Sie den Menüpunkt **Wiederholen: XXX** aus. Bestätigen Sie die Auswahl.



5. Wählen Sie die gewünschte Wiederholungs-Option aus. Durch Drücken der ►-Taste oder des Funktions-Schalters setzen oder entfernen Sie das Häkchen.

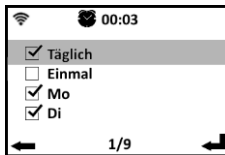

6. Kehren Sie durch Drücken der ◀-Taste ins Alarm-Einstellungs-Menü zurück. Die Einstellungen werden übernommen.  
7. Wählen Sie den Menüpunkt **Zeit: XXX** aus und bestätigen Sie die Auswahl.

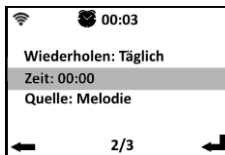

8. Stellen Sie die gewünschte Alarm-Zeit durch Drehen des Funktions-Schalters oder Drücken der entsprechenden Zahlen-Tasten ein. Mit den Tasten ◀ / ► wechseln Sie zwischen der Stunden- und Minuten-Eingabe.  
9. Speichern Sie die Alarm-Zeit durch Drücken des Funktions-Schalters oder der Enter-Taste.  
10. Wählen Sie den Menüpunkt **Quelle: XXX** aus und bestätigen Sie die Auswahl.



11. Wählen Sie die gewünschte Quelle des Alarm-Signaltons aus. Bestätigen Sie die Auswahl.



**HINWEIS:**

Wenn als Quelle das Internet-Radio gewählt wurde, muss noch der gewünschte Sender ausgewählt werden.

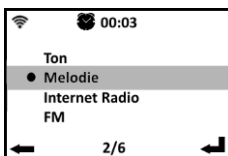

12. Kehren Sie durch Drücken der ◀-Taste ins Alarm-Einstellungs-Menü zurück.

13. Kehren Sie durch Drücken der ◀-Taste ins Wecker-Menü zurück.

**HINWEIS:**

Bei aktiviertem Alarm wird im Display links neben der Uhrzeit ein Wecker-Symbol angezeigt. Im Wecker-Menü steht neben einem aktivierten Alarm die Alarmzeit, neben einem deaktivierten Alarm **Aus**.



## Schlummer-Wecker

**HINWEIS:**

Bei dem Schlummer-Wecker handelt es sich nicht um die Schlummer- bzw. Snooze-Funktion.

Zum Einstellen des timergesteuerten Alarms (z.B. für einen Mittagsschlaf) gehen Sie bitte vor wie folgt:

1. Drücken Sie die ALARM-Taste auf dem Bedienfeld oder die Alarm-Taste auf der Fernbedienung. Das Wecker-Menü wird geöffnet.
2. Wählen Sie den Menüpunkt **Schlummer-Wecker (Aus)** aus. Bestätigen Sie die Auswahl.

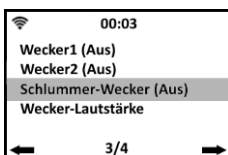

3. Wählen Sie die gewünschte Zeitspanne aus, nach deren Ablauf der Alarm erklingen soll. Bestätigen Sie die Auswahl.



4. Sie kehren automatisch ins Wecker-Menü zurück. Neben dem Menüpunkt **Schlummer-Wecker** werden nun in der Klammer der eingestellte Timer und die verbleibende Zeitspanne angezeigt.

## Aktiven Alarm beenden

### Snooze-Funktion

Ist die Alarm-Zeit erreicht, erklingt der eingestellte Alarm-Signalton, das Display schaltet in den Standby-Modus und in der unteren Zeile blinkt ein Wecker-Symbol.

Durch Drücken einer beliebigen Taste (außer: Ein/Aus, ALARM) wird automatisch ein Schlummer (Snooze) von 5 Minuten gestartet. Im Display wird unten **Snooze...XX** angezeigt.



### Aktiven Alarm komplett beenden

Ist die Alarm-Zeit erreicht, erklingt der eingestellte Alarm-Signalton, das Display schaltet in den Standby-Modus und in der unteren Zeile blinkt ein Wecker-Symbol.

Beenden Sie den Alarm komplett, indem Sie entweder die Ein/Aus- oder die ALARM-Taste auf dem Bedienfeld bzw. die Ein/Aus- oder Alarm-Taste auf der Fernbedienung drücken.



#### HINWEIS:

*Das Display befindet sich nach Beenden des Alarms weiterhin im Standby-Modus. Um den Standby-Modus zu verlassen, halten Sie entweder die Ein/Aus/MENU-Taste auf dem Bedienfeld 2-3 Sekunden gedrückt oder drücken Sie kurz die Ein/Aus-Taste auf der Fernbedienung.*

## Alarm-Lautstärke

Passen Sie die Lautstärke des Alarmtons Ihren persönlichen Bedürfnissen an.

1. Wählen Sie im Einstellungs-Menü den Menüpunkt **Wecker** aus.
2. Bestätigen Sie die Auswahl.
3. Wählen Sie den Menüpunkt **Wecker-Lautstärke** aus. Bestätigen Sie die Auswahl. Stellen Sie durch Drehen des Funktions-Schalters die gewünschte Lautstärke ein.
4. Speichern Sie die Einstellung. Sie kehren automatisch ins Wecker-Menü zurück.

## Countdown-Funktion

Ihre Stereoanlage verfügt über eine Countdown-Funktion und kann sie so an den Verlauf der Zeit erinnern (z.B. wann die Pizza im Ofen fertig ist).

1. Wählen Sie im Einstellungs-Menü den Menüpunkt **Timer** aus.
  2. Bestätigen Sie die Auswahl.
  3. Stellen Sie die gewünschte Zeitspanne des Countdowns durch Drücken der Tasten ► und ◀ ein.
- **Countdown starten / pausieren**  
Drücken Sie den Funktions-Schalter.
  - **Countdown auf 0 zurücksetzen**  
Halten Sie den Funktions-Schalter gedrückt, bis **00:00** im Display angezeigt wird.
  - **Countdown-Menü verlassen**  
Setzen Sie den Countdown auf 0 zurück und drücken Sie dann den Funktions-Schalter. Sie kehren automatisch ins Hauptmenü zurück.

## Systemsprache

1. Wählen Sie im Einstellungs-Menü den Menüpunkt **Sprache** aus.
2. Bestätigen Sie die Auswahl.
3. Wählen Sie die gewünschte Sprache aus. Bestätigen Sie die Auswahl. Die Einstellung wird sofort übernommen. Sie kehren automatisch ins Einstellungs-Menü zurück.

## Display-Einstellungen

### Display-Helligkeit

Stellen Sie die Display-Helligkeit für den normalen und den Energiespar-Modus ein.

1. Wählen Sie im Einstellungs-Menü den Menüpunkt **Dimmer** aus.
2. Bestätigen Sie die Auswahl.
3. Wählen Sie den gewünschten Modus (**Energiesparmodus / Einschalten** (Standardmodus)) aus. Bestätigen Sie die Auswahl.
4. Stellen Sie durch Drehen des Funktions-Schalters oder Drücken der Tasten ► und ◀ die gewünschte Display-Helligkeit ein.
5. Speichern Sie die Einstellung. Sie kehren ins Dimmer-Menü zurück.
6. Kehren durch Drücken der ◀-Taste ins Einstellungs-Menü zurück.

### Display-Farbe

Sie haben die Wahl zwischen einer farbigen oder monochromen Display-Anzeige. Standardmäßig ist die Display-Anzeige farbige.

1. Wählen Sie im Einstellungs-Menü den Menüpunkt **Anzeige** aus.
2. Bestätigen Sie die Auswahl.
3. Wählen Sie die gewünschte Option (**Farbe / Monochrom**) aus.
4. Bestätigen Sie die Auswahl. Sie kehren automatisch ins Einstellungs-Menü zurück.

## Automatischer Standby

Stellen Sie das Zeitintervall ein, nach dessen Ablauf ohne Menü-Eingabe und ohne Wiedergabe sich Ihre Stereoanlage automatisch in den Standby begibt. Standardmäßig ist ein Zeitintervall von 15 Minuten eingestellt.

1. Wählen Sie im Einstellungs-Menü den Menüpunkt **Energieeinstellungen** aus.
2. Bestätigen Sie die Auswahl.
3. Wählen Sie das gewünschte Zeitintervall oder schalten Sie die Funktion aus (**Ausschalten**).
4. Bestätigen Sie die Auswahl. Sie kehren automatisch ins Einstellungs-Menü zurück.

## Sleeptimer

1. Wählen Sie im Einstellungs-Menü den Menüpunkt **Sleeptimer** aus.
2. Bestätigen Sie die Auswahl.
3. Wählen Sie das gewünschte Zeitintervall oder schalten Sie die Funktion aus (**Ausschalten**).
4. Bestätigen Sie die Auswahl. Im Display wird das Sleeptimer-Symbol mit der verbleibenden Restzeit angezeigt.



## Einstellungen für das Internet-Radio

### Zwischenspeicher

Stellen Sie das Intervall für die Zwischenspeicherung des Streams ein. Standardmäßig ist ein Intervall von 2 Sekunden eingestellt.

1. Wählen Sie im Einstellungs-Menü den Menüpunkt **Internet Radio** aus.
2. Bestätigen Sie die Auswahl.
3. Wählen Sie den Menüpunkt **Zwischenspeicher** aus.
4. Bestätigen Sie die Auswahl.
5. Wählen Sie das gewünschte Zeit-Intervall aus.
6. Bestätigen Sie die Auswahl.

### Soundqualität

1. Wählen Sie im Einstellungs-Menü den Menüpunkt **Internet Radio** aus.
2. Bestätigen Sie die Auswahl.
3. Wählen Sie den Menüpunkt **Soundqualität** aus.
4. Bestätigen Sie die Auswahl.
5. Wählen Sie die gewünschte Option aus.
6. Bestätigen Sie die Auswahl.

## Wettervorhersage



**HINWEIS:**

Für die Wettervorhersage wird eine Internet-Verbindung benötigt.

### Ort einstellen

1. Wählen Sie im Einstellungs-Menü den Menüpunkt **Wetter** aus.
2. Bestätigen Sie die Auswahl.
3. Wählen Sie den Menüpunkt **Lokale Einstellung** aus. Bestätigen Sie die Auswahl.
4. Wählen Sie das gewünschte Gebiet aus. Bestätigen Sie die Auswahl.
5. Wählen Sie das gewünschte Land. Bestätigen Sie die Auswahl.
6. Wählen Sie gegebenenfalls das gewünschte Bundesland / die gewünschte Region. Bestätigen Sie die Auswahl.
7. Wählen Sie die gewünschte Stadt. Bestätigen Sie die Auswahl. Sie wechseln automatisch in den Standby-Modus. Der Wetterbericht wird abgerufen und im Standby-Display angezeigt.

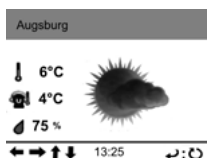

### Temperatur-Einheit einstellen

Stellen Sie ein, mit welcher Einheit die Temperatur der Wettervorhersage angezeigt wird. Standardmäßig wird die Temperatur in °C angezeigt.

1. Wählen Sie im Einstellungs-Menü den Menüpunkt **Wetter** aus.
2. Bestätigen Sie die Auswahl.
3. Wählen Sie den Menüpunkt **Temperatureinheit** aus. Bestätigen Sie die Auswahl.
4. Wählen Sie die gewünschte Option (**Celsius / Fahrenheit**) aus.
5. Bestätigen Sie die Auswahl. Sie kehren automatisch ins Wetter-Menü zurück.

### Wettervorhersage ein-/ausschalten

Stellen Sie ein, ob die Wettervorhersage im Standby-Display angezeigt wird oder nicht.

1. Wählen Sie im Einstellungs-Menü den Menüpunkt **Wetter** aus.
2. Bestätigen Sie die Auswahl.
3. Wählen Sie den Menüpunkt **Anzeigen bei Standby** aus. Bestätigen Sie die Auswahl.
4. Wählen Sie die gewünschte Option (**Aus / An**) aus.
5. Bestätigen Sie die Auswahl. Sie kehren automatisch ins Wetter-Menü zurück.

## DAB/UKW-Einstellung

Nehmen Sie die gewünschten Einstellungen DAB-Radio und UKW-Radio vor.

Menü	Untermenü	Funktion / Option
DAB/UKW-Einstellung	UKW-Mode	Mono einstellen
		Stereo einstellen
	UKW-Empfindlichkeit	Suchlauf-Empfindlichkeit
		Stereo-Empfindlichkeit
	DAB-Empfindlichkeit	Stark / Standard / Schwach
	DAB/UKW-Information	Aktivieren
		Deaktivieren

### Lokale Sender

Standardmäßig erfolgt die lokale Sendersuche automatisch. Diese kann aber auch sowohl für Land-, als auch Stadt-Sender und Regionen-Sender manuell durchgeführt werden.

#### Land-Sender

Falls Sie lokale Sender aus einem anderen als dem aktuellen Land hören möchten, gehen Sie vor wie folgt:

1. Wählen Sie im Einstellungs-Menü den Menüpunkt **Lokale-Station-Einstellung** aus.
2. Bestätigen Sie die Auswahl.
3. Wählen Sie die Option **Manuelle Einrichtung (Land)** aus. Bestätigen Sie die Auswahl.
4. Wählen Sie das gewünschte Gebiet aus. Bestätigen Sie die Auswahl.
5. Wählen Sie das gewünschte Land aus. Bestätigen Sie die Auswahl.
6. Bestätigen Sie das Speichern als Lokale Station. Sie wechseln automatisch ins Internet-Radio mit der Senderauswahl für das ausgewählte Land.

#### Provinz- / Regionen-Sender

Falls Sie lokale Sender aus einer anderen als der aktuellen Provinz / Region hören möchten, gehen Sie vor wie folgt:

1. Wählen Sie im Einstellungs-Menü den Menüpunkt **Lokale-Station-Einstellung** aus.
2. Bestätigen Sie die Auswahl.
3. Wählen Sie die Option **Manuelle Einrichtung (Provinz)** aus. Bestätigen Sie die Auswahl.

4. Wählen Sie das gewünschte Gebiet aus. Bestätigen Sie die Auswahl
5. Wählen Sie das gewünschte Land aus. Bestätigen Sie die Auswahl.
6. Wählen Sie die gewünschte Provinz aus. Bestätigen Sie die Auswahl.
7. Bestätigen Sie das Speichern als Lokale Station. Sie wechseln automatisch ins Internet-Radio mit der Senderauswahl für die ausgewählte Provinz.

## Stadt-Sender



Falls Sie lokale Sender aus einer anderen als der aktuellen Stadt hören möchten, gehen Sie vor wie folgt:

1. Wählen Sie im Einstellungs-Menü den Menüpunkt **Lokale-Station-Einstellung** aus.
2. Bestätigen Sie die Auswahl.
3. Wählen Sie die Option **Manuelle Einrichtung (Provinz)** aus. Bestätigen Sie die Auswahl.
4. Wählen Sie das gewünschte Gebiet aus. Bestätigen Sie die Auswahl.
5. Wählen Sie das gewünschte Land aus. Bestätigen Sie die Auswahl.
6. Wählen Sie die gegebenenfalls die gewünschte Provinz aus. Bestätigen Sie die Auswahl.
7. Wählen Sie die gewünschte Stadt aus. Bestätigen Sie die Auswahl.
8. Bestätigen Sie das Speichern als Lokale Station. Sie wechseln automatisch ins Internet-Radio mit der Senderauswahl für die ausgewählte Stadt.

## Wiederholungs-Modus

Stellen Sie den für die Wiedergabe gewünschten Wiederholungs-Modus ein. Standardmäßig werden alle Titel wiederholt.

1. Wählen Sie im Einstellungs-Menü den Menüpunkt **Wiedergabe-Einstellung** aus.
2. Bestätigen Sie die Auswahl.
3. Wählen Sie die gewünschte Option aus.
  - Aus (keine Wiederholung)
  - Alle wiederholen
  - Eins wiederholen
  - Zufällig (Zufallswiedergabe / Shuffle)
4. Bestätigen Sie die Auswahl. Sie kehren automatisch ins Einstellungs-Menü zurück. Während der Wiedergabe wird rechts unten im Display das entsprechende Wiederholungs-Symbol angezeigt.

Alle wiederholen	Eins wiederholen	Zufallswiedergabe / Shuffle
		

## Geräte-Einstellungen

### WLAN-Name

So ändern Sie den WLAN-Namen (Standardmäßig **IRS-500**) Ihrer Stereoanlage:

1. Wählen Sie im Einstellungs-Menü den Menüpunkt **Gerät** aus.
2. Bestätigen Sie die Auswahl.
3. Wählen Sieden Menüpunkt **Umbenennen** aus. Bestätigen Sie die Auswahl.
4. Geben Sie den gewünschten WLAN-Namen ein.
  - **Zeichen auswählen:**  
Wählen Sie durch Drehen des Funktions-Schalters (gegen den Uhrzeigersinn: Zahlen und Sonderzeichen, im Uhrzeigersinn: ABC) oder Drücken der Zahlen-Tasten auf der Fernbedienung die Zeichen aus.
  - **Nächstes Eingabefeld:** ►-Taste
  - **Vorheriges Eingabefeld / Löschen:** ◀-Taste
5. Speichern Sie die Einstellung. Der neue Name wird sofort übernommen.

### Equalizer

Stellen Sie das für die Wiedergabe gewünschte Klangbild ein:

1. Wählen Sie im Einstellungs-Menü den Menüpunkt **Equalizer** aus.
2. Bestätigen Sie die Auswahl.
3. Wählen Sie das gewünschte Klangbild aus.
4. Bestätigen Sie die Auswahl.

### Internet-Radio im zuletzt abgespielten Sender einschalten

Standardmäßig setzt Ihr Radio die Wiedergabe nach dem Einschalten dort im Internet-Radio fort, wo sie vor dem Ausschalten beendet wurde. Diese Funktion kann deaktiviert werden.

1. Wählen Sie im Einstellungs-Menü den Menüpunkt **Fortsetzen der Wiedergabe nach Einschalten** aus.
2. Bestätigen Sie die Auswahl.
3. Wählen Sie die gewünschte Option (**An / Aus**) aus.
4. Bestätigen Sie die Auswahl. Sie kehren automatisch ins Einstellungs-Menü zurück.



## Software-Update



**HINWEIS:**

*Für diese Funktion wird eine Internetverbindung benötigt.*

1. Wählen Sie im Einstellungs-Menü den Menüpunkt **Softwareupdate** aus.
2. Bestätigen Sie die Auswahl. Sofern ein Update vorhanden ist, wird dieses installiert. Dies kann einige Augenblicke dauern.



**HINWEIS:**

*Ist kein Update vorhanden, wird eine entsprechende Meldung angezeigt. Sie kehren nach einigen Augenblicken automatisch ins Einstellungs-Menü zurück.*

## Stereoanlage zurücksetzen

Setzen Sie Ihre Stereoanlage in den Werkzustand zurück. Alle Einstellungen werden gelöscht bzw. auf Standard zurückgesetzt.

1. Wählen Sie im Einstellungs-Menü den Menüpunkt **Auf Werkseinstellung zurücksetzen** aus.
2. Bestätigen Sie die Auswahl.
3. Wählen Sie die Option **Ja** aus.
4. Bestätigen Sie die Auswahl. Ihr Radio wird in den Werkzustand zurückgesetzt und neu gestartet.

## App



**HINWEIS:**

*Apps werden ständig weiterentwickelt und verbessert. Es kann daher vorkommen, dass die Beschreibung der App in dieser Bedienungsanleitung nicht mehr der aktuellsten App-Version entspricht.*

## App installieren

Sie haben die Möglichkeit, Ihre Stereoanlage per App zu steuern. Hierfür empfehlen wir die kostenlose App **AirMusic Control**. Suchen Sie diese im Google Play Store (Android) oder App-Store (iOS) und installieren Sie sie auf Ihrem Mobilgerät.

## Stereoanlage mit App verbinden

1. Stellen Sie sicher, dass Ihre Stereoanlage mit dem WLAN-Netzwerk verbunden ist. Dies ist der Fall, wenn das WLAN-Symbol im Display oben links weiß ist. Ist das WLAN-Symbol grau, besteht keine Netzwerk-Verbindung.
2. Verbinden Sie Ihr Mobilgerät mit dem WLAN-Netzwerk, in das auch Ihre Stereoanlage eingebunden ist.
3. Rufen Sie das Hauptmenü Ihrer Stereoanlage auf.
4. Öffnen Sie die App **AirMusic Control**. Es wird automatisch nach geeigneten Musikgeräten im Netzwerk gesucht. Ihre Stereoanlage wird automatisch erkannt und verbunden. Das Hauptmenü wird in der App angezeigt.

**HINWEIS:**

Wenn mehrere Musikgeräte ins Netzwerk eingebunden sind, so tippen Sie in der Geräteliste auf **IRS-500**.

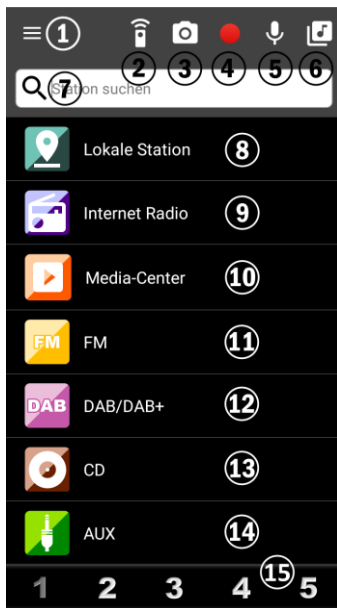
**Hauptseite**

- |                            |                               |
|----------------------------|-------------------------------|
| 1. App-Einstellungen       | 9. Internet Radio             |
| 2. Virtuelle Fernbedienung | 10. Media-Center              |
| 3. Album-Cover wählen      | 11. FM-Radio                  |
| 4. Audio-Aufnahme          | 12. DAB/DAB+                  |
| 5. Sprachnachricht         | 13. CD                        |
| 6. Musik-Streaming         | 14. AUX                       |
| 7. Sendersuche             | 15. Favoriten-Liste Platz 1-5 |
| 8. Lokale Station          |                               |

## Wiedergabe-Steuerung

Tippen Sie auf das entsprechende Symbol, um die Wiedergabe zu steuern. Je nach gewähltem Betriebs-Modus kann die Anzahl der zur Verfügung stehenden Symbole variieren.

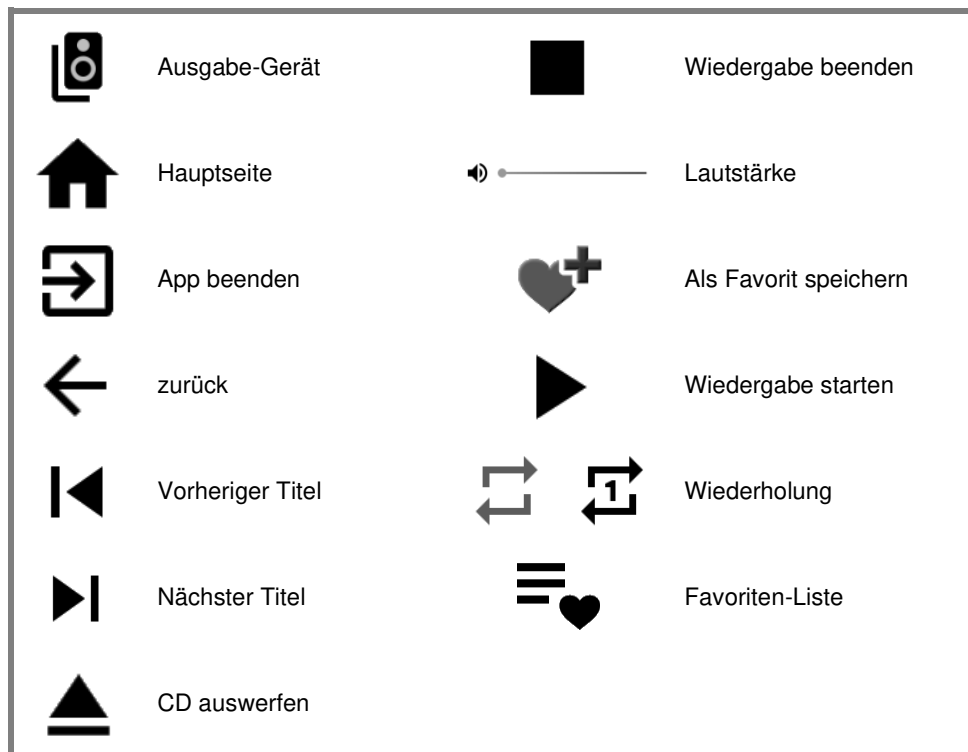

## Musik streamen

1. Stellen Sie sicher, dass Ihre Stereoanlage mit dem WLAN-Netzwerk verbunden ist. Dies ist der Fall, wenn das WLAN-Symbol im Display oben links weiß ist. Ist das WLAN-Symbol grau, besteht keine Netzwerk-Verbindung.
2. Verbinden Sie das Mobilgerät mit dem Netzwerk, mit dem auch Ihre Stereoanlage verbunden ist.
3. Öffnen Sie die App **AirMusic Control**. Es wird nach passenden Geräten im Netzwerk gesucht. Nach kurzer Zeit wird Ihnen die Startseite Ihrer Stereoanlage angezeigt.



### HINWEIS:

Sollte dies nicht der Fall sein, tippen Sie in der Liste der gefundenen Geräte auf **IRS-500**.



4. Tippen Sie oben rechts auf das Streaming-Symbol.

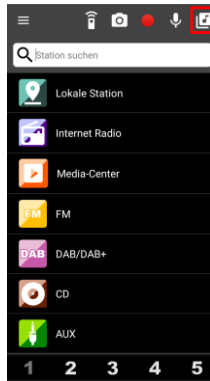

5. Gestatten Sie gegebenenfalls den Zugriff auf die Dateien Ihres Mobilgeräts.  
6. Tippen Sie auf die Datei / Liste die wiedergegeben werden soll.

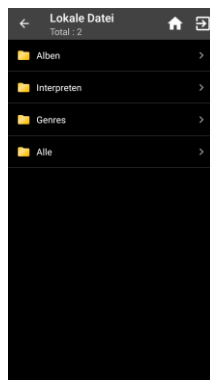

7. Starten Sie die Wiedergabe. Ihre Stereoanlage wechselt automatisch in den entsprechenden Modus. Der aktuelle Titel wird im Display angezeigt.
8. Stellen Sie die Lautstärke ein, indem Sie den Funktions-Schalter drehen. Die restliche Steuerung erfolgt über das Mobilgerät.
9. Tippen Sie oben rechts auf das Haus-Symbol, um zur Hauptseite der App zurückzukehren.

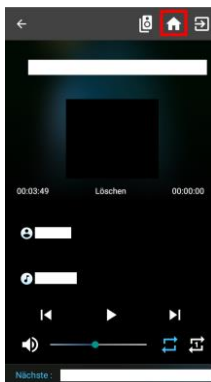

## Datenschutz

Bevor Sie das Gerät an Dritte weitergeben, zur Reparatur schicken oder zurückgeben, beachten Sie bitte folgende Punkte:

- Setzen Sie das Gerät auf Werkseinstellungen zurück.
- Entfernen Sie das Gerät aus der App.
- Entfernen Sie alle Speichermedien oder CDs.

Eine Erklärung, weshalb bestimmte Personendaten zur Registrierung bzw. bestimmte Freigaben zur Verwendung benötigt werden, erhalten Sie in der App.

## Technische Daten

Stromversorgung		13 V DC, 2,5 A
Netzteil	Eingang	100-240 V AC, 50/60 Hz
	Ausgang	13 V DC, 2,5 A
	Ausgangsleistung	32,5 W
	Effizienz im Betrieb	87,17 %
	Effizienz im Leerlauf (10 %)	80 %
	Eigenverbrauch im Standby	0,008 W
Fernbedienung		2 x Batterie Typ AAA (Micro)
Musikleistung (RMS)		2 x 15 W
Musik-Spitzenleistung		60 W
Bluetooth	Version	5
	Funk-Frequenz	2.402-2.480 MHz
	Max. Sendeleistung	4 dBm
	Reichweite	bis zu 10 m
WLAN	Standard	802.11b/g
	Funk-Frequenz	2.400-2.483,5 MHz
	Max. Sendeleistung	< 20 dBm
CD-Formate		Audio-CD, CD-R, CD-RW
Farb-Display		6,1 cm / 2,4"
Betriebs-Modi		Internet-Radio, DAB+, FM, Bluetooth, USB, AUX, CD
Streaming		UPnP, DLNA
Unterstützte Datei-Formate		AAC, AAC+, FLAC, MP3, WAV, WMA
Speicherplätze	DAB+	99
	FM	99
	Internet-Radio	250
USB-Speicher		bis 1 TB
Sleeptimer		15 / 30 / 60 / 90 / 120 / 150 / 180 Minuten
Schlummer-Wecker (Countdown-Wecker)		5 / 10 / 20 / 30 / 60 / 90 / 120 Minuten
Alarmzeiten		2
Anschlüsse		Netzteilbuchse USB-Eingang AUX-Eingang (3,5-mm-Klinke)

		Kopfhörer-Ausgang (3,5-mm-Klinke) 2 x Lautsprecher-Klemmen
Maße	Stereoanlage	15 x 10,3 x 20 cm
	Lautsprecher	je 14 x 18,5 x 12,1 cm
	Antenne	12-50 cm
Gesamtgewicht		3,02 kg

## GPL-Lizenztext

Wir senden Ihnen auf Anforderung (gerne unter [opensource@pearl.de](mailto:opensource@pearl.de)) den Source Code auch auf einem handelsüblichen Datenträger, dessen Herstellungskosten wir im Gegenzug geltend machen. Den vollständigen Lizenztext ersehen Sie nachfolgend. Näheres, insbesondere auch dazu, warum es keine offizielle deutsche Übersetzung der Lizenzbedingungen gibt, erfahren Sie unter <http://www.gnu.org/licenses/gpl-2.0.html>. Da es sich um freie Software handelt, schließen die Entwickler dieser Software die Haftung, soweit gesetzlich zulässig, aus. Bitte beachten Sie, dass die Gewährleistung für die Hardware davon natürlich nicht betroffen ist und in vollem Umfang besteht. Weitere Fragen beantworten wir Ihnen gerne unter [opensource@pearl.de](mailto:opensource@pearl.de).

### GNU GENERAL PUBLIC LICENSE

Version 2, June 1991

Copyright (C) 1989, 1991 Free Software Foundation, Inc.  
51 Franklin Street, Fifth Floor, Boston, MA 02110-1301, USA

Everyone is permitted to copy and distribute verbatim copies of this license document, but changing it is not allowed.

#### Preamble

The licenses for most software are designed to take away your freedom to share and change it. By contrast, the GNU General Public License is intended to guarantee your freedom to share and change free software to make sure the software is free for all its users. This General Public License applies to most of the Free Software Foundation's software and to any other program whose authors commit to using it. (Some other Free Software Foundation software is covered by the GNU Lesser General Public License instead.) You can apply it to your programs, too.

When we speak of free software, we are referring to freedom, not price. Our General Public Licenses are designed to make sure that you have the freedom to distribute copies of free software (and charge for this service if you wish), that you receive source code or can get it if you want it, that you can change the software or use pieces of it in new free programs; and that you know you can do these things.

To protect your rights, we need to make restrictions that forbid anyone to deny you these rights or to ask you to surrender the rights. These restrictions translate to certain responsibilities for you if you distribute copies of the software, or if you modify it.

For example, if you distribute copies of such a program, whether gratis or for a fee, you must give the recipients all the rights that you have. You must make sure that they, too, receive or can get the source code. And you must show them these terms so they know their rights. We protect your rights with two steps: (1) copyright the software, and (2) offer you this license which gives you legal permission to copy, distribute and / or modify the software. Also, for each author's protection and ours, we want to make certain that everyone understands that there is no warranty for this free software. If the software is modified by someone else and passed on, we want its recipients to know that what they have is not the original, so that any problems introduced by others will not reflect on the original author's reputations.

Finally, any free program is threatened constantly by software patents. We wish to avoid the danger that redistributors of a free program will individually obtain patent licenses, in effect making the program proprietary. To prevent this, we have made it clear that any patent must be licensed for everyone's free use or not licensed at all.

The precise terms and conditions for copying, distribution and modification follow

#### TERMS AND CONDITIONS FOR COPYING, DISTRIBUTION AND MODIFICATION

This License applies to any program or other work which contains a notice placed by the copyright holder saying it may be distributed under the terms of this General Public License. The „Program“, below, refers to any such program or work, and a „work based on the

Program" means either the Program or any derivative work under copyright law: that is to say, a work containing the Program or a portion of it, either verbatim or with modifications and/or translated into another language. (Hereinafter, translation is included without limitation in the term „modification“.) Each licensee is addressed as „you“. Activities other than copying, distribution and modification are not covered by this License; they are outside its scope. The act of running the Program is not restricted, and the output from the Program is covered only if its contents constitute a work based on the Program (independent of having been made by running the Program). Whether that is true depends on what the Program does.

1. You may copy and distribute verbatim copies of the Program's source code as you receive it, in any medium, provided that you conspicuously and appropriately publish on each copy an appropriate copyright notice and disclaimer of warranty; keep intact all the notices that refer to this License and to the absence of any warranty; and give any other recipients of the Program a copy of this License along with the Program.

You may charge a fee for the physical act of transferring a copy, and you may at your option offer warranty protection in exchange for a fee.

2. You may modify your copy or copies of the Program or any portion of it, thus forming a work based on the Program, and copy and distribute such modifications or work under the terms of Section 1 above, provided that you also meet all of these conditions:

- a) You must cause the modified files to carry prominent notices stating that you changed the files and the date of any change.
- b) You must cause any work that you distribute or publish, that in whole or in part contains or is derived from the Program or any part thereof, to be licensed as a whole at no charge to all third parties under the terms of this License.
- c) If the modified program normally reads commands interactively when run, you must cause it, when started running for such interactive use in the most ordinary way, to print or display an announcement including an appropriate copyright notice and a notice that there is no warranty (or else, saying that you provide a warranty) and that users may redistribute the program under these conditions, and telling the user how to view a copy of this License. (Exception: if the Program itself is interactive but does not normally print such an announcement, your work based on the Program is not required to print an announcement.)

These requirements apply to the modified work as a whole. If identifiable sections of that work are not derived from the Program, and can be reasonably considered independent and separate works in themselves, then this License, and its terms, do not apply to those sections when you distribute them as separate works. But when you distribute the same sections as part of a whole which is a work based on the Program, the distribution of the whole must be on the terms of this License, whose permissions for other licensees extend to the entire whole, and thus to each and every part regardless of who wrote it.

Thus, it is not the intent of this section to claim rights or contest your rights to work written entirely by you; rather, the intent is to exercise the right to control the distribution of derivative or collective works based on the Program.

In addition, mere aggregation of another work not based on the Program with the Program (or with a work based on the Program) on a volume of a storage or distribution medium does not bring the other work under the scope of this License.

3. You may copy and distribute the Program (or a work based on it, under Section 2) in object code or executable form under the terms of Sections 1 and 2 above provided that you also do one of the following:

- a. Accompany it with the complete corresponding machine-readable source code, which must be distributed under the terms of Sections 1 and 2 above on a medium customarily used for software interchange; or,
- b. Accompany it with a written offer, valid for at least three years, to give any third party, for a charge no more than your cost of physically performing source distribution, a complete machine-readable copy of the corresponding source code, to be distributed under the terms of Sections 1 and 2 above on a medium customarily used for software interchange; or,
- c. Accompany it with the information you received as to the offer to distribute corresponding source code. (This alternative is allowed only for noncommercial distribution and only if you received the program in object code or executable form with such an offer, in accord with Subsection b above.)

The source code for a work means the preferred form of the work for making modifications to it. For an executable work, complete source code means all the source code for all modules it contains, plus any associated interface definition files, plus the scripts used to control compilation and installation of the executable. However, as a special exception, the source code distributed need not include anything that is normally distributed (in either source or binary form) with the major components (compiler, kernel, and so on) of the operating system on which the executable runs, unless that component itself accompanies the executable. If distribution of executable or object code is made by offering access to copy from a designated place, then offering equivalent access to copy the source code from the same place counts as distribution of the source code, even though third parties are not compelled to copy the source along with the object code.

4. You may not copy, modify, sublicense, or distribute the Program except as expressly provided under this License. Any attempt otherwise to copy, modify, sublicense or distribute the Program is void, and will automatically terminate your rights under this License. However, parties who have received copies, or rights, from you under this License will not have their licenses terminated so long as such parties remain in full compliance.



5. You are not required to accept this License, since you have not signed it. However, nothing else grants you permission to modify or distribute the Program or its derivative works. These actions are prohibited by law if you do not accept this License. Therefore, by modifying or distributing the Program (or any work based on the Program), you indicate your acceptance of this License to do so, and all its terms and conditions for copying, distributing or modifying the Program or works based on it.

6. Each time you redistribute the Program (or any work based on the Program), the recipient automatically receives a license from the original licensor to copy, distribute or modify the Program subject to these terms and conditions. You may not impose any further restrictions on the recipients' exercise of the rights granted herein. You are not responsible for enforcing compliance by third parties to this License.

7. If, as a consequence of a court judgment or allegation of patent infringement or for any other reason (not limited to patent issues), conditions are imposed on you (whether by court order, agreement or otherwise) that contradict the conditions of this License, they do not excuse you from the conditions of this License. If you cannot distribute so as to satisfy simultaneously your obligations under this License and any other pertinent obligations, then as a consequence you may not distribute the Program at all. For example, if a patent license would not permit royalty-free redistribution of the Program by all those who receive copies directly or indirectly through you, then the only way you could satisfy both it and this License would be to refrain entirely from distribution of the Program.

If any portion of this section is held invalid or unenforceable under any particular circumstance, the balance of the section is intended to apply and the section as a whole is intended to apply in other circumstances.

It is not the purpose of this section to induce you to infringe any patents or other property right claims or to contest validity of any such claims; this section has the sole purpose of protecting the integrity of the free software distribution system, which is implemented by public license practices. Many people have made generous contributions to the wide range of software distributed through that system in reliance on consistent application of that system; it is up to the author/donor to decide if he or she is willing to distribute software through any other system and a licensee cannot impose that choice.

This section is intended to make thoroughly clear what is believed to be a consequence of the rest of this License.

8. If the distribution and/or use of the Program is restricted in certain countries either by patents or by copyrighted interfaces, the original copyright holder who places the Program under this License may add an explicit geographical distribution limitation excluding those countries, so that distribution is permitted only in or among countries not thus excluded. In such case, this License incorporates the limitation as if written in the body of this License.

9. The Free Software Foundation may publish revised and/or new versions of the General Public License from time to time. Such new versions will be similar in spirit to the present version, but may differ in detail to address new problems or concerns.

Each version is given a distinguishing version number. If the Program specifies a version number of this License which applies to it and „any later version“, you have the option of following the terms and conditions either of that version or of any later version published by the Free Software Foundation. If the Program does not specify a version number of this License, you may choose any version ever published by the Free Software Foundation.

10. If you wish to incorporate parts of the Program into other free programs whose distribution conditions are different, write to the author to ask for permission. For software which is copyrighted by the Free Software Foundation, write to the Free Software Foundation; we sometimes make exceptions for this. Our decision will be guided by the two goals of preserving the free status of all derivatives of our free software and of promoting the sharing and reuse of software generally.

#### **NO WARRANTY**

11. BECAUSE THE PROGRAM IS LICENSED FREE OF CHARGE, THERE IS NO WARRANTY FOR THE PROGRAM, TO THE EXTENT PERMITTED BY APPLICABLE LAW. EXCEPT WHEN OTHERWISE STATED IN WRITING THE COPYRIGHT HOLDERS AND/OR OTHER PARTIES PROVIDE THE PROGRAM „AS IS“ WITHOUT WARRANTY OF ANY KIND, EITHER EXPRESSED OR IMPLIED, INCLUDING, BUT NOT LIMITED TO, THE IMPLIED WARRANTIES OF MERCHANTABILITY AND FITNESS FOR A PARTICULAR PURPOSE. THE ENTIRE RISK AS TO THE QUALITY AND PERFORMANCE OF THE PROGRAM IS WITH YOU. SHOULD THE PROGRAM PROVE DEFECTIVE, YOU ASSUME THE COST OF ALL NECESSARY SERVICING, REPAIR OR CORRECTION.

12. IN NO EVENT UNLESS REQUIRED BY APPLICABLE LAW OR AGREED TO IN WRITING WILL ANY COPYRIGHT HOLDER, OR ANY OTHER PARTY WHO MAY MODIFY AND/OR REDISTRIBUTE THE PROGRAM AS PERMITTED ABOVE, BE LIABLE TO YOU FOR DAMAGES, INCLUDING ANY GENERAL, SPECIAL, INCIDENTAL OR CONSEQUENTIAL DAMAGES ARISING OUT OF THE USE OR INABILITY TO USE THE PROGRAM (INCLUDING BUT NOT LIMITED TO LOSS OF DATA OR DATA BEING RENDERED INACCURATE OR LOSSES SUSTAINED BY YOU OR THIRD PARTIES OR A FAILURE OF THE PROGRAM TO OPERATE WITH ANY OTHER PROGRAMS), EVEN IF SUCH HOLDER OR OTHER PARTY HAS BEEN ADVISED OF THE POSSIBILITY OF SUCH DAMAGES.

#### **END OF TERMS AND CONDITIONS**

#### **How to Apply These Terms to Your New Programs**

If you develop a new program, and you want it to be of the greatest possible use to the public, the best way to achieve this is to make it free software which everyone can redistribute and change under these terms.

To do so, attach the following notices to the program. It is safest to attach them to the start of each source file to most effectively convey the exclusion of warranty; and each file should have at least the „copyright“ line and a pointer to where the full notice is found.

**one line to give the program's name and an idea of what it does.**

*Copyright (C) +++yyyy name of author+++*

*This program is free software; you can redistribute it and/or modify it under the terms of the GNU General Public License as published by the Free Software Foundation; either version 2 of the License, or (at your option) any later version.*

*This program is distributed in the hope that it will be useful, but WITHOUT ANY WARRANTY; without even the implied warranty of MERCHANTABILITY or FITNESS FOR A PARTICULAR PURPOSE. See the GNU General Public License for more details.*

*You should have received a copy of the GNU General Public License along with this program; if not, write to the Free Software Foundation, Inc., 51 Franklin Street, Fifth Floor, Boston, MA 02110-1301, USA.*

Also add information on how to contact you by electronic and paper mail.

If the program is interactive, make it output a short notice like this when it starts in an interactive mode:

*Gnomovision version 69, Copyright (C) year name of author*

*Gnomovision comes with ABSOLUTELY NO WARRANTY; for details type `show w'. This is free software, and you are welcome to redistribute it under certain conditions; type `show c' for details.*

The hypothetical commands `show w' and `show c' should show the appropriate parts of the General Public License. Of course, the commands you use may be called something other than `show w' and `show c'; they could even be mouse-clicks or menu items - whatever suits your program.

You should also get your employer (if you work as a programmer) or your school, if any, to sign a „copyright disclaimer“ for the program, if necessary. Here is a sample; alter the names:

*Yoyodyne, Inc., hereby disclaims all copyright interest in the program `Gnomovision' (which makes passes at compilers) written by James Hacker.*

**signature of Ty Coon, 1 April 1989**

*Ty Coon, President of Vice*

This General Public License does not permit incorporating your program into proprietary programs. If your program is a subroutine library, you may consider it more useful to permit linking proprietary applications with the library. If this is what you want to do, use the GNU Lesser General Public License instead of this License.



Kundenservice:

DE: +49(0)7631-360-350

CH: +41(0)848-223-300

FR: +33(0)388-580-202

Importiert von:

PEARL.GmbH | PEARL-Straße 1-3 | D-79426 Buggingen

© REV3 – 16.09.2020 – CR/BS//RM

# IRS-500.mini

## Micro-chaîne stéréo 60 W

avec lecteur CD / fonction bluetooth / radio Internet / DAB+ / FM /  
USB / AUX

### Mode d'emploi



# Table des matières

<b>Votre nouvelle micro-chaîne stéréo .....</b>	<b>5</b>
Contenu .....	5
<b>Consignes préalables .....</b>	<b>5</b>
Consignes de sécurité .....	6
Consignes importantes pour le traitement des déchets .....	7
Déclaration de conformité .....	8
<b>Description du produit .....</b>	<b>9</b>
Chaîne stéréo .....	9
Télécommande .....	10
<b>Mise en marche .....</b>	<b>11</b>
Insérer des piles dans la télécommande .....	11
Brancher les haut-parleurs .....	11
Alimentation électrique .....	11
<b>Première configuration .....</b>	<b>11</b>
Configuration manuelle du wifi .....	12
Configuration wifi par WPS .....	13
Continuer sans configurer le wifi .....	15
<b>Allumer .....</b>	<b>16</b>
<b>Mode veille .....</b>	<b>16</b>
<b>Éteindre .....</b>	<b>16</b>
<b>Commandes générales .....</b>	<b>16</b>
<b>Aperçu du menu .....</b>	<b>17</b>
<b>Mode radio Internet .....</b>	<b>18</b>
Structure du menu .....	18
Écouter la radio .....	19
Enregistrer une station dans la liste des favoris .....	19
Liste de favoris .....	20
Radio d'endormissement .....	21
<b>Mode DAB+ .....</b>	<b>21</b>
Écouter la radio numérique .....	21
Mémoriser une station .....	21
<b>Mode FM .....</b>	<b>22</b>
Recherche automatique des stations .....	22
Écouter la radio .....	23
Mémoriser une station .....	23
<b>Mode CD .....</b>	<b>23</b>
<b>Mode AUX .....</b>	<b>24</b>

Mode bluetooth.....	24
Mode USB .....	25
<b>Streaming audio.....</b>	<b>26</b>
UPnP .....	26
Ordinateur .....	27
Appareil mobile.....	27
DLNA .....	28
Ordinateur .....	28
Appareil mobile.....	29
<b>Affichage de la météo en mode Veille .....</b>	<b>29</b>
<b>Configuration .....</b>	<b>30</b>
Accéder au menu de réglages.....	30
Affichage de l'écran en veille .....	30
My mediaU .....	30
Configurer la fonction .....	30
Activer et désactiver une fonction.....	31
Réseau (wifi).....	31
Rechercher un réseau et se connecter.....	31
Connexion WPS .....	32
Configuration manuelle.....	32
Date & Heure.....	33
Régler la date & l'heure .....	34
Format de l'heure .....	34
Format de la date .....	34
Réveil.....	34
Activer / désactiver l'alarme.....	35
Minuteur d'activation.....	36
Désactiver une alarme active .....	37
Volume de l'alarme.....	37
Fonction Compte à rebours .....	38
Paramètres de langue .....	38
Réglage de l'affichage .....	38
Luminosité de l'écran.....	38
Couleur de l'écran .....	38
Mise en veille automatique .....	39
Programmateur de mise en veille .....	39
Réglages de la radio Internet.....	39
Mémoire tampon.....	39
Qualité audio .....	39
Prévisions météorologiques.....	40
Régler un lieu .....	40

Régler l'unité de température .....	40
Activer / Désactiver les prévisions météo .....	40
Réglage DAB/FM.....	40
Station locale .....	41
Station internationale.....	41
Stations régionales .....	41
Station ville .....	41
Mode Répétition .....	42
Réglages de l'appareil .....	42
Nom wifi.....	42
Égaliseur.....	42
Allumer automatiquement la radio Internet sur la dernière station écoutée. ....	43
Software-Update (mise à jour logiciel) .....	43
Réinitialiser la chaîne stéréo.....	43
<b>Application .....</b>	<b>43</b>
Installer l'application .....	44
Connexion de l'application avec la chaîne stéréo .....	44
Page principale.....	44
Commandes de lecture.....	45
Écouter de la musique en streaming .....	45
<b>Protection des données .....</b>	<b>47</b>
<b>Caractéristiques techniques .....</b>	<b>48</b>
<b>Contrat de licence logiciel libre .....</b>	<b>49</b>



# Votre nouvelle micro-chaîne stéréo

**Chère cliente, cher client,**

Nous vous remercions d'avoir choisi cette chaîne stéréo.

Afin d'utiliser au mieux votre nouveau produit, veuillez lire attentivement ce mode d'emploi et respecter les consignes et astuces suivantes.

## Contenu

- Micro-chaîne stéréo IRS-500.mini
- 2 haut-parleurs
- Télécommande
- Bloc d'alimentation
- Guide de démarrage rapide

## Accessoires

(disponibles séparément sur [www.pearl.fr](http://www.pearl.fr))

- **Accessoires requis :**
  - 2 piles de type AAA
- **Accessoires en option :**
  - Câble jack 3,5 mm
  - Support de données USB jusqu'à 1 To

## Application recommandée

Vous avez la possibilité de transmettre de la musique en streaming sur votre chaîne stéréo ou bien de la commander à partir de votre appareil mobile. Pour ce faire, vous avez besoin d'une application capable établir une connexion entre votre climatiseur et votre appareil mobile. Nous recommandons l'application gratuite **AirMusic Control**.

## Consignes préalables



### **ATTENTION :**

*Cet appareil est équipé d'un système laser. Pour utiliser cet appareil correctement, lisez avec attention la totalité de ce mode d'emploi, et conservez-le.*

*Pour l'entretien, adressez-vous à un service après-vente compétent. Si vous appliquez sur l'appareil des utilisations, réglages ou méthodes que ne mentionne pas ce mode d'emploi, un rayonnement dangereux peut être créé.*

*N'ouvrez jamais le boîtier de l'appareil, afin d'éviter tout contact direct avec le rayon laser.*

## Consignes de sécurité

- Ce mode d'emploi vous permet de vous familiariser avec le fonctionnement du produit. Conservez précieusement ce mode d'emploi afin de pouvoir le consulter en cas de besoin. Le cas échéant, transmettez-le à l'utilisateur suivant.
- Pour connaître les conditions de garantie, veuillez contacter votre revendeur. Veuillez également tenir compte des conditions générales de vente !
- Veillez à utiliser le produit uniquement comme indiqué dans la notice. Une mauvaise utilisation peut endommager le produit ou son environnement.
- Respectez les consignes de sécurité lors de l'utilisation.
- Le démontage ou la modification du produit affecte sa sécurité. Attention, risque de blessure !
- Toute modification ou réparation de l'appareil ou de ses accessoires doit être effectuée exclusivement par le fabricant ou par un spécialiste dûment autorisé.
- La prise de courant à laquelle est branché l'appareil doit toujours être facilement accessible, pour que l'appareil puisse être rapidement débranché en cas d'urgence.
- N'ouvrez jamais l'appareil sous peine de perdre toute garantie, sauf pour insérer ou sortir un CD. Ne tentez jamais de réparer vous-même le produit !
- Manipulez le produit avec précaution. Un coup, un choc, ou une chute, même de faible hauteur, peut l'endommager.
- N'exposez le produit ni à l'humidité ni à une chaleur extrême.
- Ne plongez jamais l'appareil dans l'eau ni dans aucun autre liquide.
- Ne saisissez jamais la fiche d'alimentation avec des mains mouillées. N'utilisez pas l'appareil en extérieur ou dans des pièces avec une humidité élevée.
- Lorsque vous débranchez la fiche de la prise murale, tirez toujours directement sur le connecteur. Ne tirez jamais sur le câble, il pourrait être endommagé. Ne transportez jamais l'appareil en le tenant par le câble.
- Vérifiez le bon état de l'appareil avant chaque utilisation. Si l'appareil, le câble ou le connecteur présente des dommages visibles, l'appareil ne doit pas être utilisé. N'utilisez pas l'appareil s'il est tombé ou s'il présente un dysfonctionnement.
- Veillez à ne pas plier, écraser, pincer le câble d'alimentation, ni à l'exposer à des sources de chaleur ou des objets pointus ou tranchants. Évitez de laisser l'appareil devenir un obstacle sur lequel quelqu'un risquerait de trébucher.
- Si possible, n'utilisez pas de câble de rallonge. Si cela s'avère inévitable, veillez à n'utiliser que des câbles de rallonge simples (pas de multiprise), correspondant aux normes de sécurité en vigueur, protégés contre les projections d'eau et conçus avec des caractéristiques appropriées à l'appareil.
- Avant de le brancher à l'alimentation, assurez-vous que l'indication de tension électrique inscrite sur l'appareil correspond bien à celle délivrée par votre prise murale. Utilisez uniquement des prises murales reliées à la terre.
- Veillez à utiliser le produit uniquement comme indiqué dans la notice. Toute autre utilisation peut endommager le produit ou son environnement.
- Débranchez la fiche d'alimentation de l'appareil après chaque utilisation, en cas de dysfonctionnement pendant l'utilisation, et avant chaque nettoyage de l'appareil.
- Cet appareil est conçu pour un usage domestique ou similaire uniquement. Cet appareil ne convient pas pour un usage industriel.

- Veillez à ce que l'appareil soit placé de façon stable lors de l'utilisation et que le câble ne constitue pas un obstacle sur lequel on pourrait trébucher.
- N'utilisez jamais l'appareil s'il présente un dysfonctionnement, s'il a été plongé dans l'eau, s'il est tombé ou a été endommagé d'une autre manière.
- Ne couvrez pas l'appareil pendant l'utilisation.
- Veillez à toujours laisser un espace libre suffisant au-dessus et de tous les côtés de l'appareil. Placez-le sur une surface sèche, plane, solide et résistante à la chaleur.
- N'utilisez pas le produit à proximité d'eau (par exemple : baignoire, évier, douche, etc.). Ne saisissez jamais un appareil électrique tombé dans l'eau. Le cas échéant, débranchez immédiatement la fiche d'alimentation.
- Utilisez uniquement les accessoires fournis ou recommandés.
- Conservez le produit hors de la portée des enfants !
- Surveillez les enfants pour vous assurer qu'ils ne jouent pas avec l'appareil.
- Cet appareil n'est pas conçu pour être utilisé par des personnes (y compris les enfants) dont les capacités physiques, sensorielles ou mentales sont réduites, ou des personnes dénuées d'expérience ou de connaissance, sauf si elles ont pu bénéficier, par l'intermédiaire d'une personne responsable de leur sécurité, d'une surveillance ou d'instructions préalables concernant l'utilisation de l'appareil.
- Si le câble d'alimentation est endommagé, il doit être remplacé par le fabricant, son service après-vente ou des personnes de qualification similaire afin d'éviter tout danger. N'utilisez pas l'appareil tant que la réparation n'a pas été effectuée.
- En raison des signaux bluetooth, veillez à maintenir une distance de sécurité suffisante entre l'appareil et toute personne pourvue d'un stimulateur cardiaque. En cas de doute ou de questions, adressez-vous au fabricant du stimulateur cardiaque ou à votre médecin.
- N'utilisez pas ce produit à proximité d'appareils médicaux.
- Aucune garantie ne pourra être appliquée en cas de mauvaise utilisation.
- Le fabricant décline toute responsabilité en cas de dégâts matériels ou dommages (physiques ou moraux) dus à une mauvaise utilisation et/ou au non-respect des consignes de sécurité.
- Sous réserve de modification et d'erreur !

## Consignes importantes pour le traitement des déchets

Cet appareil électronique ne doit PAS être jeté dans la poubelle de déchets ménagers. Pour l'enlèvement approprié des déchets, veuillez vous adresser aux points de ramassage publics de votre municipalité. Les détails concernant l'emplacement d'un tel point de ramassage et des éventuelles restrictions de quantité existantes par jour/mois/année, ainsi que sur des frais éventuels de collecte, sont disponibles dans votre municipalité.

## Déclaration de conformité

La société PEARL.GmbH déclare ce produit ZX-1795 conforme aux directives actuelles suivantes du Parlement Européen : 2011/65/UE, relative à la limitation de l'utilisation de certaines substances dangereuses dans les équipements électriques et électroniques, 2014/30/UE, concernant la compatibilité électromagnétique, 2014/35/UE, concernant la mise à disposition sur le marché du matériel électrique destiné à être employé dans certaines limites de tension, et 2014/53/UE, concernant la mise à disposition sur le marché d'équipements radioélectriques.

*Kurtasz, A.*

Service Qualité

Dipl. Ing. (FH) Andreas Kurtasz

La déclaration de conformité complète du produit est disponible en téléchargement à l'adresse <https://www.pearl.fr/support/notices> ou sur simple demande par courriel à [qualite@pearl.fr](mailto:qualite@pearl.fr).



# Description du produit

## Chaîne stéréo

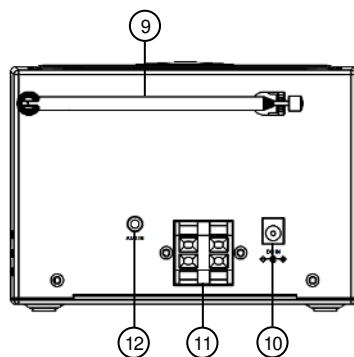
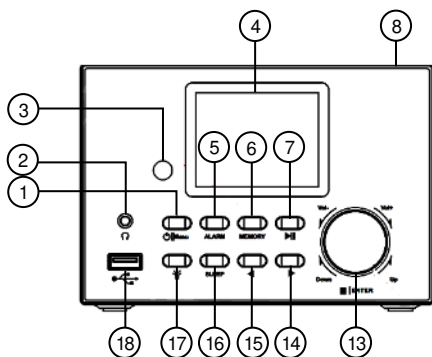

1. Touche Marche/Arrêt/MENU
2. Sortie casque
3. Récepteur infrarouge
4. Écran
5. Touche ALARM
6. Touche MEMORY
7. Touche ►||
8. Compartiment CD
9. Antenne

10. Entrée pour bloc d'alimentation
11. Domino du haut-parleur
12. Entrée AUX
13. Bouton multifonction
14. Touche ►
15. Touche ◀
16. Touche SLEEP
17. Touche Lumière
18. Entrée USB

## Télécommande

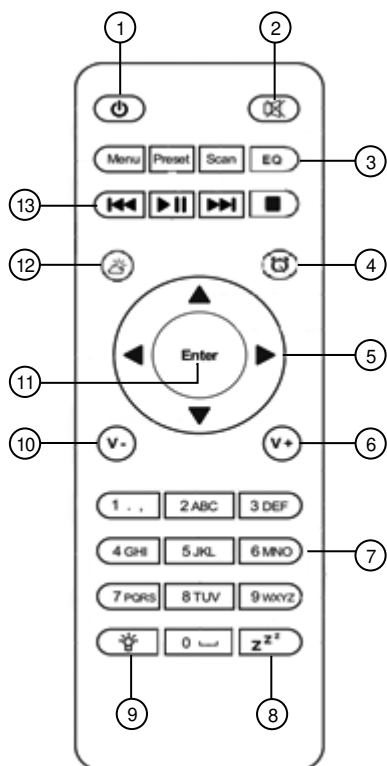

- |                         |                          |
|-------------------------|--------------------------|
| 1. Touche Marche/Arrêt  | 8. Touche Mise en veille |
| 2. Touche Muet          | 9. Touche Lumière        |
| 3. Touches de fonctions | 10. Touche V-            |
| 4. Touche Alarme        | 11. Touche Entrée        |
| 5. Touches fléchées     | 12. Touche Météo         |
| 6. Touche V+            | 13. Touche Lecture       |
| 7. Touches numériques   |                          |

## Mise en marche

### Insérer des piles dans la télécommande

1. Ouvrez le compartiment à piles situé à l'arrière de la télécommande en le poussant dans le sens de la flèche.
2. Insérez deux piles neuves de type AAA dans le compartiment. Respectez les consignes de polarité inscrites dans le socle du compartiment à piles.
3. Remettez en place le cache du compartiment à piles et poussez-le dans le sens contraire à la flèche.

### Brancher les haut-parleurs

1. Placez les haut-parleurs et la chaîne stéréo sur un support stable et solide capable de supporter leur poids.
2. Amenez les câbles des haut-parleurs jusqu'à la chaîne stéréo.
3. Abaissez vers le bas le levier du domino noir du haut-parleur. Insérez dans le domino l'extrémité du câble noir de haut-parleur. Pour fixer le câble, relâchez le levier.
4. Appuyez sur le levier du domino rouge qui se trouve juste en-dessous. Insérez dans le domino l'extrémité du câble rouge du haut-parleur. Pour fixer le câble, relâchez le levier.
5. Répétez les étapes 3 et 4 avec l'autre câble du haut-parleur.

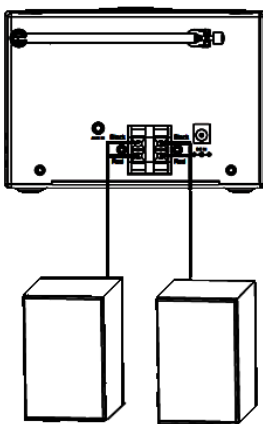

### Alimentation électrique

Branchez le bloc d'alimentation à l'entrée pour bloc d'alimentation de votre chaîne stéréo ainsi qu'à une prise de courant appropriée. L'écran s'allume, votre chaîne stéréo démarre.

### Première configuration

Après le premier allumage, il vous est demandé de configurer la langue du système et la connexion réseau.

**NOTE :**

*Si dans un premier temps vous ne souhaitez pas configurer de connexion wifi, passez au paragraphe **Première configuration** → **Continuer sans configurer le wifi***

## Configuration manuelle du wifi

1. Allumez votre chaîne stéréo. Attendez qu'elle ait démarré. Cela peut durer un certain temps.
2. Sélectionnez la langue souhaitée pour le système. Pour cela, tournez le bouton multifonction ou appuyez sur une des touches fléchées de la télécommande.

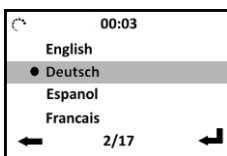

3. Confirmez votre choix en appuyant soit sur le bouton multifonction, soit sur la touche Enter de la télécommande.
4. Déterminez si le réseau doit être vérifié au démarrage de l'appareil. Sélectionnez la langue souhaitée pour le système. Pour cela, tournez le bouton multifonction ou appuyez sur une des touches fléchées de la télécommande.

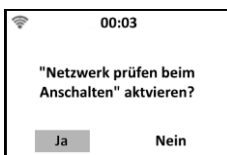

5. Confirmez votre choix en appuyant soit sur le bouton multifonction, soit sur la touche Enter de la télécommande.
6. Lancez la configuration manuelle du réseau. Pour cela, tournez le bouton multifonction ou appuyez sur une des touches fléchées de la télécommande de manière à sélectionner l'option **OUI**.

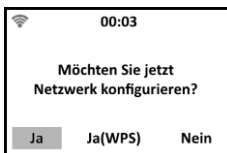

7. Confirmez votre choix en appuyant soit sur le bouton multifonction, soit sur la touche Enter de la télécommande. Une recherche des réseaux wifi environnants est lancée.
8. Sélectionnez le réseau 2,4 GHz souhaité pour le système. Pour cela, tournez le bouton multifonction ou appuyez sur une des touches fléchées de la télécommande.



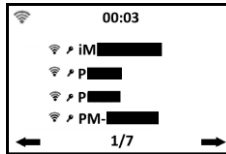

9. Confirmez votre choix en appuyant soit sur le bouton multifonction, soit sur la touche Enter de la télécommande.
10. Saisissez le mot de passe du réseau wifi. Pour cela, tournez le bouton multifonction (sens inverse des aiguilles d'une montre : caractères spéciaux et chiffres / sens des aiguilles d'une montre : ABC) ou bien appuyez sur les touches de chiffres de la télécommande.
  - Champ de saisie suivant : Touche ►
  - Champ de saisie précédent : Touche ◀
11. Confirmez le mot de passe. Pour cela, appuyez sur le bouton multifonction ou bien sur la touche Enter de la télécommande. La chaîne stéréo se connecte au réseau wifi. Cela peut durer un certain temps. Une fois la connexion établie, l'écran affiche le menu principal. Le symbole wifi en haut à gauche devient blanc à l'écran et indique la puissance du réseau.



## Configuration wifi par WPS

1. Allumez votre chaîne stéréo. Attendez qu'elle ait démarré. Cela peut durer un certain temps.
2. Sélectionnez la langue souhaitée pour le système. Pour cela, tournez le bouton multifonction ou appuyez sur une des touches fléchées de la télécommande.

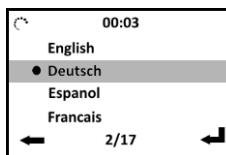

3. Confirmez votre choix en appuyant soit sur le bouton multifonction, soit sur la touche Enter de la télécommande.
4. Déterminez si le réseau doit être vérifié au démarrage de l'appareil. Sélectionnez l'option souhaitée pour le système. Pour cela, tournez le bouton multifonction ou appuyez sur une des touches fléchées de la télécommande.

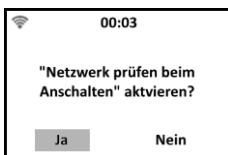

5. Confirmez votre choix en appuyant soit sur le bouton multifonction, soit sur la touche Enter de la télécommande.
6. Lancez la configuration manuelle du réseau. Pour cela, tournez le bouton multifonction ou appuyez sur une des touches fléchées de la télécommande de manière à sélectionner l'option **OUI (WPS)**.



**NOTE :**

*Si pour l'instant vous n'utilisez pas de Service réseau et que vous souhaitez passer l'étape de la configuration réseau, tournez le bouton multifonction dans le sens des aiguilles d'une montre jusqu'à ce que l'option **NON** soit sélectionnée. Confirmez votre choix en appuyant sur le bouton multifonction.*

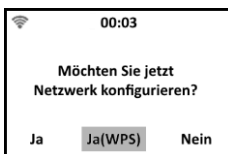

7. Confirmez votre choix en appuyant soit sur le bouton multifonction, soit sur la touche Enter de la télécommande.
8. Dans les 120 secondes qui suivent, appuyez sur le bouton WPS de votre routeur.



**NOTE :**

*Selon le routeur, il peut être nécessaire de maintenir le bouton WPS appuyé pendant quelques secondes. Vous trouverez plus d'informations à ce sujet dans le mode d'emploi de votre routeur.*

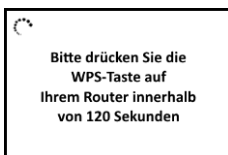

9. La chaîne stéréo se connecte au réseau wifi. Cela peut durer un certain temps. Une fois la connexion établie, l'écran affiche le menu principal. Le symbole wifi en haut à gauche devient blanc à l'écran et indique la puissance du réseau.

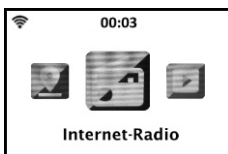

## Continuer sans configurer le wifi



### NOTE :

Pour certaines fonctions de la chaîne stéréo comme la commande depuis l'application, une connexion à Internet est nécessaire. Avant que la connexion wifi ne soit configurée sur votre chaîne stéréo, vous ne pouvez pas utiliser toutes ses fonctions. La connexion wifi peut également être configurée ultérieurement :

**Menu principal → Réglages → Réglages réseau sans fil / Réseau sans fil (WPS PBC).**

1. Allumez votre chaîne stéréo. Attendez qu'elle ait démarré. Cela peut durer un certain temps.
2. Sélectionnez la langue souhaitée pour le système. Pour cela, tournez le bouton multifonction ou appuyez sur une des touches fléchées de la télécommande.

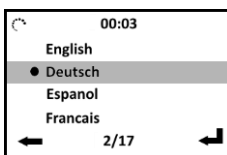

3. Confirmez votre choix en appuyant soit sur le bouton multifonction, soit sur la touche Enter de la télécommande.
4. Déterminez si le réseau doit être vérifié au démarrage de l'appareil. Sélectionnez la langue souhaitée pour le système. Pour cela, tournez le bouton multifonction ou appuyez sur une des touches fléchées de la télécommande.

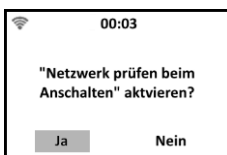

5. Confirmez votre choix en appuyant soit sur le bouton multifonction, soit sur la touche Enter de la télécommande.
6. Lancez la configuration manuelle du réseau. Pour cela, tournez le bouton multifonction ou appuyez sur une des touches fléchées de la télécommande de manière à sélectionner l'option **NON**.

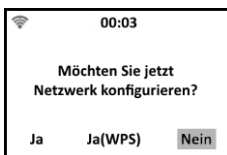

7. Confirmez votre choix en appuyant soit sur le bouton multifonction, soit sur la touche Enter de la télécommande. L'écran affiche le menu principal.

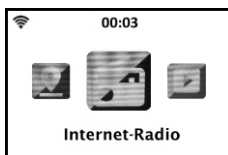

## Allumer

Allumez votre chaîne stéréo en la branchant à une prise de courant adaptée. L'écran s'allume, votre chaîne stéréo démarre.

## Mode veille

### • Sortir la caméra du mode Veille

En mode Veille, l'écran est sombre et affiche l'heure. Sortez la chaîne stéréo du mode Veille en appuyant sur la touche Marche/Arrêt/MENU du panneau de configuration pendant 2 à 3 secondes, ou en appuyant brièvement sur la touche Marche/Arrêt de la télécommande. L'écran s'allume et le menu principal s'affiche.

### • Placer l'appareil en mode Veille

Basculez la chaîne stéréo en mode Veille en appuyant sur la touche Marche/Arrêt/MENU du panneau de configuration ou bien sur la touche Marche/Arrêt de la télécommande. L'écran s'assombrit et l'heure s'affiche.





## Éteindre

1. Placez la chaîne stéréo en mode Veille. L'écran s'assombrit et l'heure s'affiche.
2. Éteignez votre chaîne stéréo en la débranchant de l'alimentation électrique. L'écran s'éteint.

## Commandes générales

La chaîne stéréo peut être commandée soit directement sur le panneau de commande, soit depuis la télécommande. Dans le tableau, les touches qui se trouvent sur la télécommande portent l'indication (TC).

Commande	Touche	Action
Activer/Désactiver l'état de veille	Marche/Arrêt/Menu	Appuyer 2 à 3 s
	Marche/Arrêt (TC)	Appuyer
Effectuer une sélection	Bouton multifonction	Tourner
	◀ / ▶	Appuyer
	◀ / ▲ / ▼ / ▶ (TC)	Appuyer
Ouvrir/Confirmer/Enregistrer	Bouton multifonction	Appuyer
	Enter (TC)	Appuyer
Volume +	Bouton multifonction	 Tourner

	V+ (TC)	Appuyer	
Volume -	Bouton multifonction		Tourner
	V- (TC)	Appuyer	
Saisir des lettres/signes/chiffres	Bouton multifonction	Tourner	
	Touches numériques (TC)	Appuyer	
Ouvrir un élément de menu	Bouton multifonction	Appuyer	
	Enter (TC)	Appuyer	
		Appuyer	
	 (TC)	Appuyer	
Quitter le menu		Appuyer	
	 (TC)	Appuyer	
Luminosité de l'écran	Touche Lumière	Appuyer	
	Touche Lumière (FC)	Appuyer	
Accéder au menu principal	Marche/Arrêt/MENU	Appuyer	
	Menu	Appuyer	
Liste de favoris	MEMORY	Appuyer	
	Preset (TC)	Appuyer	
Menu du réveil	SLEEP	Appuyer	
	Touche Alarme (TC)	Appuyer	
Programmateur de mise en veille	SLEEP	Chaque pression sur la touche augmente le laps de temps	
	Touche Sleep timer (TC)		
Couper/rallumer le son	Touche Muet (TC)	Appuyer	
Égaliseur	EQ (TC)	Chaque pression sur la touche permet de passer au mode EQ suivant	

## Aperçu du menu



**NOTE :**

Le menu est disponible également dans l'application, à l'exception de l'élément de menu Réglages. Le contrôle de l'appareil par le biais de l'application est plus rapide et offre une portée plus longue que par le biais de la télécommande.

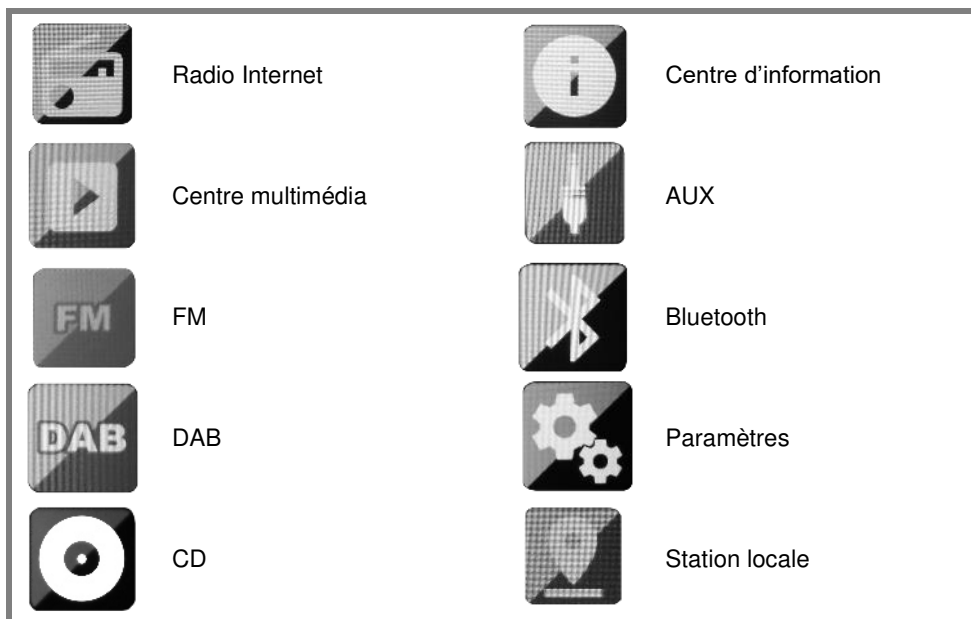

## Mode radio Internet

### Structure du menu

Menu	Sous-menu	Fonction / Option
Mes favoris	Liste de favoris	Gérer la liste des favoris
Station de radio / Musique	Top 20 mondial	Sélectionner la station de radio
	Genre	
	Région	
	Recommandations	
Station locale	Catégories de la région	Sélectionner la station de radio
Son d'endormissement	Oiseaux	Écouter des sons apaisants
	Piano	
	Pluie	
	Spa	
	Univers	
	Flexible	

Dernière station écoutée	Liste des stations	Sélectionner la station de radio
Service	Rechercher des stations	Saisir le nom d'une station
	Add New Radio Station (Ajouter une nouvelle station)	Saisir l'URL (doit se terminer par .m3u / .m4a / .mp3)
	Application	Code QR de l'application



#### NOTE :

Pour ajouter manuellement une station, vous avez besoin de l'URL du flux. Ceci n'est **pas** l'adresse Internet de la station (ex : <http://exemple.fm>). Trouver l'URL nécessaire peut s'avérer difficile.

Celle-ci est parfois disponible sur le site Internet de la station. Vous avez également la possibilité de faire une recherche dans les listes de flux disponibles sur Internet, ou de vous aider d'un plug-in ou d'un module complémentaire du navigateur.

Testez l'URL trouvée dans un lecteur média.

Nous recommandons de rechercher la station en commençant par son nom. Si cette recherche est infructueuse, ajoutez la station manuellement grâce à l'application.

## Écouter la radio

1. Ouvrez le menu **Radio Internet**.



2. Ouvrez l'élément de menu **Station de radio /Musique**.
3. Sélectionnez une catégorie de station, et si besoin une sous-catégorie.

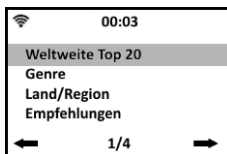

4. Sélectionnez une station et confirmez votre sélection. La station est chargée et lue.

## Enregistrer une station dans la liste des favoris

1. Ouvrez le menu **Radio Internet**.



2. Accédez à la station de votre choix.

- Maintenez la touche MEMORY ou bien la touche Preset de la télécommande appuyée pendant environ 4 secondes.
- Sélectionnez l'emplacement de mémorisation de votre choix.



**NOTE :**

*Au début, seuls 6 emplacements de mémorisation sont affichés. Dès que le 6ème est attribué, l'emplacement de mémorisation n° 7 apparaît (même si les autres sont encore libres).*

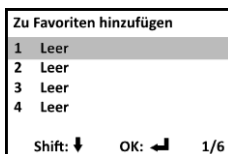

**NOTE :**

*Si une station a déjà été enregistrée, le symbole suivant s'affiche à l'écran en haut à gauche à la place de la liste.*



## Liste de favoris

### • Afficher la liste

Pour accéder à la liste de favoris, appuyez sur la touche MEMORY ou passez par l'élément de menu **Mes favoris**.

### • Supprimer une station de la liste des favoris

- Ouvrez la liste des favoris.
- Sélectionnez la chaîne que vous souhaitez supprimer.
- Appuyez sur la touche ► pour afficher le menu des options.
- Sélectionnez le point de menu **Supprimer**.
- Confirmez le processus.

### • Changer l'emplacement dans la liste

Vous pouvez déplacer les stations enregistrées vers le haut ou vers le bas dans la liste.

- Ouvrez la liste des favoris.
- Sélectionnez la station de votre choix.
- Appuyez sur la touche ► pour afficher le menu des options.
- Choisissez le point de menu **Haut** (déplacer d'une place vers le haut) ou **Bas** (déplacer d'une place vers le bas).
- Confirmez votre choix. La station est déplacée dans la liste des favoris en conséquence.

### • Modifier le nom d'une station dans la liste

Donnez un nom significatif aux stations de votre liste de favoris.

- Ouvrez la liste des favoris.
- Sélectionnez la station de votre choix.



3. Appuyez sur la touche ► pour afficher le menu des options.
4. Sélectionnez le point de menu **Renommer**.
5. Confirmez votre choix. Une fenêtre de saisie s'ouvre.
6. Saisissez le nouveau nom de la station, caractère par caractère.

- **Choisir un caractère**

Tournez le bouton multifonction (sens inverse des aiguilles d'une montre : caractères spéciaux et chiffres / sens des aiguilles d'une montre : ABC) ou bien appuyez sur les touches de chiffres de la télécommande.

- **Champ de saisie suivant** : Touche ►
- **Champ de saisie précédent / Supprimer** : Touche ►

7. Enregistrez le nouveau nom en appuyant sur le Bouton multifonction.

## Radio d'endormissement

Pour faciliter votre endormissement, vous pouvez écouter des sons et mélodies apaisants.

1. Sélectionnez l'élément de menu correspondant.



2. Confirmez votre choix.
3. Sélectionnez le type de son de votre choix.
4. Démarrez la lecture en appuyant sur le bouton multifonction.

## Mode DAB+



**NOTE :**

*Si vous utilisez ce mode pour la première fois, une recherche automatique des stations est lancée lorsque vous l'ouvrez. Cela peut prendre quelques minutes. Le nombre des stations trouvées est affiché à l'écran.*

## Écouter la radio numérique

1. Ouvrez le menu **DAB**.



2. Sélectionnez une station et confirmez votre sélection. La station est chargée et lue.

## Mémoriser une station

1. Ouvrez le menu **DAB**.



2. Sélectionnez la station de votre choix.

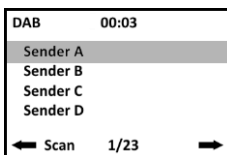

- Maintenez la touche MEMORY ou bien la touche Preset de la télécommande appuyée pendant environ 4 secondes.
- Sélectionnez l'emplacement de mémorisation de votre choix.



**NOTE :**

*Au début, seuls 6 emplacements de mémorisation sont affichés. Dès que le 6ème est attribué, l'emplacement de mémorisation n° 7 apparaît (même si les autres sont encore libres).*

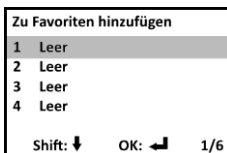

**NOTE :**

*Si une station a déjà été enregistrée, le symbole suivant s'affiche à l'écran en haut à gauche à la place de la liste.*



- Enregistrez la station en appuyant soit sur le bouton multifonction, soit sur la touche Enter de la télécommande.

## Mode FM



**NOTE :**

*Avant d'utiliser le mode FM, dépliez l'antenne entièrement. Ensuite, orientez-la de manière à obtenir la meilleure réception possible.*

## Recherche automatique des stations

- Ouvrez le menu **FM**.



- Lancez la recherche automatique des stations. Pour cela, appuyez sur le bouton multifonction ou bien sur la touche Enter de la télécommande.
- Sélectionnez l'option **Oui** et confirmez votre choix.

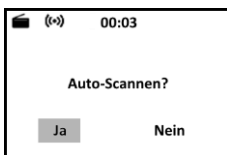

4. Les fréquences sont recherchées et les stations trouvées sont enregistrées.

## Écouter la radio

1. Ouvrez le menu **FM**.



2. Réglez la station souhaitée.

- **Manuellement**

Pour augmenter ou diminuer la fréquence affichée, effectuez des pressions brèves sur la touche ◀ ou ▶

- **Stations mémorisées**

Pour passer à la station mémorisée suivante ou précédente, maintenez la touche | ◀◀ ou ▶▶ | appuyée sur la télécommande.

Pour accéder à la liste des stations, appuyez sur la touche MEMORY, ou bien sur la touche Preset de la télécommande. Sélectionnez ensuite une station et confirmez votre sélection.

## Mémoriser une station

1. Réglez la station souhaitée.

2. Maintenez la touche MEMORY ou bien la touche Preset appuyée pendant environ 4 secondes.

3. Sélectionnez l'emplacement de mémorisation souhaité (de 1 à 9). Pour cela, tournez le bouton multifonction ou appuyez sur une des touches fléchées de la télécommande.



4. Enregistrez la station en appuyant sur le bouton multifonction ou sur la touche Enter de la télécommande.

## Mode CD



**NOTE :**

*Votre chaîne stéréo peut lire les fichiers audio, WMA et MP3. Veillez à ce que les CD ne soient pas fortement rayés ou endommagés d'une autre manière.*

1. Ouvrez le compartiment à CD en appuyant sur le point d'ouverture du compartiment à CD.
2. Insérez un CD comme il convient dans le compartiment à CD. La face du CD marquée d'inscriptions/d'impressions doit être orientée vers le haut.
3. Appuyez sur le couvercle du compartiment à CD jusqu'à entendre qu'il s'enclenche de manière audible. Ensuite, relâchez-le.
4. Ouvrez le menu **CD**.



5. Le CD est lu et joué automatiquement.
6. Gérez la lecture en utilisant les touches de la télécommande.

Commande	Touche	Action
Lecture / Pause	▶ II	Appuyer
	▶ II (TC)	Appuyer
Stop	Bouton multifonction	Appuyer
	■ (TC)	Appuyer
Titre suivant	▶	Appuyer
	▶▶ I (TC)	Appuyer
Titre précédent	◀	Appuyer
	I ◀◀ (TC)	Appuyer

## Mode AUX

1. Branchez une source audio (par exemple un lecteur MP3) sur l'entrée AUX de la chaîne stéréo. Pour cela, utilisez un câble jack 3,5 mm (non fourni).
2. Ouvrez le menu **AUX**.



3. Lancez et commandez la lecture audio directement sur la source audio. Le symbole AUX apparaît à l'écran :



### NOTE :

Le volume sonore peut être réglé soit sur votre source audio soit sur la chaîne stéréo. Le volume sonore de la source audio ne doit pas être sur 0.

## Mode bluetooth

1. Ouvrez le menu **Bluetooth**.



2. Activez la fonction bluetooth de votre appareil mobile.
3. Recherchez **ZX-1795** et connectez les appareils.



4. Démarrez la lecture audio sur votre appareil mobile.
5. Vous pouvez alors contrôler la lecture soit sur votre appareil mobile soit à l'aide des touches de lecture de la chaîne stéréo.

**NOTE :**

*Le volume sonore peut être réglé soit sur votre appareil mobile soit sur la chaîne stéréo. Sur l'appareil mobile, le volume sonore du média ne doit pas être réglé sur 0.*

Commande	Touche	Action
Lecture / Pause	▶	Appuyer
	▶    (TC)	Appuyer
Stop	Bouton multifonction	Appuyer
	■ (TC)	Appuyer
Titre suivant	▶	Appuyer
	▶▶ I (TC)	Appuyer
Titre précédent	◀	Appuyer
	I ◀◀ (TC)	Appuyer

## Mode USB

**NOTE :**

*Le support de stockage USB utilisé ne doit pas avoir une capacité supérieure à 1 To et doit impérativement être formaté en FAT32. Formatez si besoin le support de stockage USB en FAT32 sur votre ordinateur. Notez que le formatage supprime de manière définitive tous les fichiers qui se trouvent sur le support de données USB.*

1. Branchez un support de données USB (jusqu'à 1 To, en FAT32) à votre chaîne stéréo. L'écran affiche le symbole USB en haut à droite.

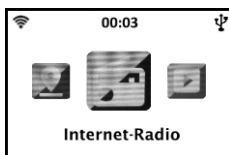

2. Ouvrez le menu **Centre multimédia**.



3. Ouvrez l'élément de menu **USB**.



4. Sélectionnez le support de données USB ou bien la partition souhaitée, et confirmez votre sélection.
5. Si besoin, sélectionnez le dossier de votre choix.
6. Choisissez le fichier audio souhaité.
7. Gérez la lecture en utilisant les touches de la télécommande.

Commande	Touche	Action
Lecture / Pause	▶ II	Appuyer
	▶ II (TC)	Appuyer
Stop	Bouton multifonction	Appuyer
	■ (TC)	Appuyer
Titre suivant	▶	Appuyer
	▶▶ I (TC)	Appuyer
Titre précédent	◀	Appuyer
	I ◀◀ (TC)	Appuyer

## Streaming audio

### UPnP

Vous pouvez transmettre de la musique à la chaîne stéréo par streaming. Pour cela, la source audio (votre ordinateur ou appareil mobile par exemple) doit être connectée au même réseau wifi que la chaîne stéréo.

Les formats audio suivants peuvent être lus :

- AAC / AAC+ / FLAC / MP3 / WAV / WMA

## Ordinateur

1. Connectez votre ordinateur au réseau wifi dans lequel la chaîne stéréo est intégrée.
2. Ouvrez un lecteur média adapté (par exemple Windows Media, version 11 ou supérieure), ou bien un autre programme de streaming.
3. Autorisez le partage des fichiers audio avec la chaîne stéréo (**IRS-500**).



### NOTE :

Pour connaître la marche à suivre précise concernant le streaming audio, consultez les instructions d'utilisation du programme utilisé.



### EXEMPLE : WINDOWS MEDIA PLAYER

Ouvrez le lecteur média. Appuyez en haut dans la barre sur **Streaming**. Sélectionnez **Autres options de streaming....** Tous les appareils connectés au réseau s'affichent. Choisissez le réglage **Autoriser** pour votre chaîne stéréo (ZX-1795).

4. Ouvrez le menu **Centre multimédia**.



5. Ouvrez l'élément de menu **UPnP**.

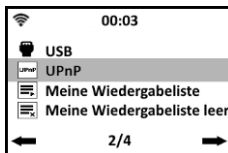

6. Sélectionnez une source audio (par ex. PC) et confirmez votre choix.



### NOTE :

Seuls les appareils allumés et connectés au réseau sont affichés.

7. Sélectionnez le dossier de votre choix.
8. Pour lancer ou terminer la lecture audio, appuyez sur le bouton multifonction ou bien sur la touche Enter de la télécommande.

## Appareil mobile

Pour diffuser de la musique en streaming à partir d'un appareil mobile, vous avez besoin d'une application média qui permet le partage du contenu. Pour cela, nous vous recommandons l'application gratuite **AirMusic Control**.

Recherchez l'application dans Google Play Store (Android) ou dans l'App-Store (iOS) et installez-la sur votre appareil mobile.

1. Connectez votre appareil mobile au réseau wifi dans lequel la chaîne stéréo est intégrée.
2. Ouvrez l'application **AirMusic Control**.
3. Dans la barre, appuyez sur le symbole suivant :



4. Si besoin, autorisez l'accès aux fichiers de votre appareil mobile.
5. Appuyez sur le fichier / la liste que vous souhaitez lire.
6. Démarrez la lecture. Votre chaîne stéréo bascule automatiquement dans le mode correspondant. Le titre actuel s'affiche à l'écran.
7. Réglez le volume sonore sur la chaîne stéréo. Les autres commandes sont à effectuer sur l'appareil mobile.



**NOTE :**

*Votre appareil mobile peut être placé en mode Muet. Cela n'a aucune incidence sur la lecture du contenu transmis en streaming à votre chaîne stéréo.*

## DLNA

Lors du streaming par DLNA, les périphériques d'entrée et de sortie sont directement connectés l'un à l'autre. Les fichiers peuvent ainsi être transmis facilement d'un appareil à l'autre.

Les formats audio suivants peuvent être lus :

- AAC / AAC+ / FLAC / MP3 / WAV / WMA

## Ordinateur

Configuration système requise : à partir de Windows 7.

1. Ouvrez le lecteur média approprié (p. ex. Windows Media Player 12).
2. Copiez les fichiers audio sur votre chaîne stéréo.



**NOTE :**

*Pour connaître la marche à suivre précise concernant le streaming audio, consultez les instructions d'utilisation du programme utilisé.*



**EXEMPLE : WINDOWS MEDIA PLAYER**

Ouvrez le lecteur média. Appuyez en haut dans la barre sur **Streaming**. Sélectionnez **Plus d'options de streaming....** Tous les appareils connectés au réseau sont affichés. Choisissez le réglage **Autoriser** pour votre chaîne stéréo (**IRS-500**). Appuyez en haut dans la barre sur **Streaming**. Cochez la case **Autoriser le contrôle à distance du lecteur....**

3. Ouvrez le menu **Centre multimédia**.



4. Ouvrez l'élément de menu **UPnP**.



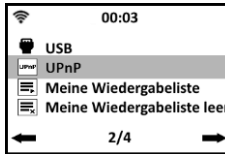

5. Sélectionnez une source audio (par ex. PC) et confirmez votre choix.



**NOTE :**

*Seuls les appareils allumés et connectés au réseau sont affichés.*

6. Sélectionnez le dossier de votre choix.

7. Choisissez le fichier souhaité.

8. Pour lancer ou terminer la lecture audio, appuyez sur le bouton multifonction ou bien sur la touche Enter de la télécommande.

## Appareil mobile



**NOTE :**

*Une application DLNA est requise pour pouvoir utiliser cette fonction. Pour connaître les étapes exactes du streaming audio, référez-vous au mode d'emploi de l'application utilisée.*

1. Ouvrez l'application DLNA.

2. Sélectionnez **IRS-500** comme périphérique de lecture.

## Affichage de la météo en mode Veille



**NOTE :**

*Une connexion Internet est requise pour utiliser cette fonction.*

1. En mode veille, appuyez sur la touche ► du tuner ou sur la télécommande.

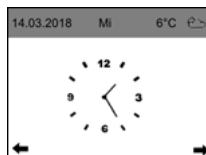

2. Confirmez le choix **Réglage local (météo)**.

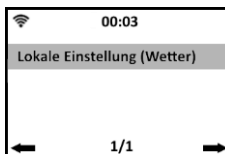

3. Sélectionnez maintenant le pays, la région et la ville. Confirmez chaque sélection.

4. L'heure et la météo s'affichent alternativement sur l'écran. La température et la météo sont maintenant affichées dans le coin supérieur droit de l'affichage de l'heure.

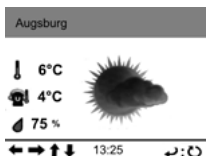

## Configuration

### Accéder au menu de réglages

1. Dans le menu principal, sélectionnez le sous-menu **Réglages**.



2. Ouvrez le menu en appuyant sur le bouton multifonction.

- **Sous-menu / élément de menu / sélectionner une option :**  
Tournez le bouton multifonction jusqu'à ce que le sous-menu, l'élément de menu ou l'option de votre choix soit marqué(e) en blanc.
- **Ouvrir le menu / confirmer la saisie / Enregistrer le réglage :**  
Appuyez sur le bouton multifonction.
- **Retour :**  
Appuyez sur la touche ◀.

### Affichage de l'écran en veille

En mode Veille, la date et l'heure sont affichées à l'écran. Si c'est réglé, il affiche les prévisions météorologiques. Vous avez le choix entre un affichage de l'heure numérique ou un analogique (réglage standard : analogique).

1. Dans le menu des réglages, choisissez le point de menu **Affichage de l'heure**.
2. Confirmez votre choix.
3. Choisissez l'option souhaitée.
4. Confirmez votre choix.

## My mediaU



**NOTE :**

*Vous avez besoin d'un compte My mediaU pour utiliser cette fonction.*

### Configurer la fonction

Si vous souhaitez utiliser cette fonction, enregistrez-vous sur [www.mediayou.net](http://www.mediayou.net) et paramétrez les données requises.

1. Sélectionnez l'onglet de la rubrique "radio".
2. Saisissez le nom que vous souhaitez attribuer à votre chaîne stéréo.
3. Ajoutez le numéro de série. Pour cela, allumez votre chaîne stéréo et sélectionnez le menu **Centre d'informations**. Déplacez-vous jusqu'au sous-menu **System Information** puis **Info réseau sans fil**. Le numéro qui se trouve sous **Adresse MAC** correspond au numéro de série que vous devez entrer.
4. Après avoir ainsi enregistré votre appareil dans le compte, vous pouvez ajouter les stations de radio de votre choix sur la page d'accueil de **My mediaU**. Utilisez pour cela la fonction de recherche sur le site internet.
5. Si vous souhaitez ajouter une station à votre chaîne stéréo, cliquez sur **+ my mediaU**.
6. Pour que votre chaîne stéréo enregistre ces réglages, sélectionnez sur votre appareil le sous-menu **Configuration** puis naviguez jusqu'à **Gérer My mediaU**. Confirmez le point **Activer** en appuyant sur le bouton multifonction. Les données sont maintenant actualisées et vous pouvez utiliser **My mediaU**.



**NOTE :**

*Après chaque modification des réglages My mediaU, vous devez actualiser ces derniers. Pour cela, procédez comme décrit à l'étape 6.*

## Activer et désactiver une fonction

Activez ou désactivez la fonction **My mediaU** :

1. Dans le menu des réglages, choisissez le point de menu **Gérer My mediaU**.
2. Confirmez votre choix.
3. Choisissez l'option souhaitée.
4. Confirmez votre choix.

## Réseau (wifi)

### Rechercher un réseau et se connecter



**NOTE :**

*Vous devez connaître les données suivantes du réseau : SSID (nom du réseau) et mot de passe wifi.*

1. Dans le menu des réglages, choisissez le point de menu **Réseau**.
2. Confirmez votre choix.
3. Sélectionnez le point de menu **Réglages du réseau radio**.
4. Confirmez votre choix. L'appareil recherche les réseaux 2,4 GHz à proximité. Cela peut durer un certain temps. Les réseaux 2,4 GHz trouvés s'affichent sous forme de liste. Le réseau auquel votre chaîne stéréo est connectée est indiqué par un cercle devant le nom du réseau.

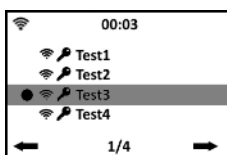

5. Sélectionnez le réseau souhaité et confirmez votre choix.

6. Saisissez le mot de passe wifi du réseau choisi.

- **Choisir un caractère :**

Tournez le bouton multifonction (sens inverse des aiguilles d'une montre : caractères spéciaux et chiffres / sens des aiguilles d'une montre : ABC) ou bien appuyez sur les touches de chiffres de la télécommande.

- **Champ de saisie suivant :** Touche ►

- **Champ de saisie précédent / Supprimer :** Touche ►

8. Confirmez les réglages. La connexion au réseau s'établit alors. Cela peut nécessiter un peu de temps.

## Connexion WPS



*NOTE :*

*Vous avez seulement besoin d'un routeur compatible WPS. Toutes les données seront automatiquement prises depuis le routeur.*

1. Dans le menu des réglages, choisissez le point de menu **Réseau**.
2. Confirmez votre choix.
3. Sélectionnez le point de menu **Réseau sans fil (WPS PBC)**. Confirmez votre choix.
4. Appuyez sur la touche WPS de votre routeur dans les deux minutes (120 secondes) qui suivent. La connexion au réseau s'établit alors. Cela peut nécessiter un peu de temps.

## Configuration manuelle



*NOTE :*

*Le réglage ne doit être effectué que par les personnes possédant l'expertise nécessaire.*

## DHCP

1. Dans le menu des réglages, choisissez le point de menu **Réseau**.
2. Confirmez votre choix.
3. Sélectionnez le point de menu **Configuration manuelle**. Confirmez votre choix.
4. Sélectionnez le point de menu **Réseau sans fil**. Confirmez votre choix.
5. Sélectionner le point de menu **DHCP** et confirmez.
6. Choisissez l'option souhaitée (par défaut : **DHCP(on)**).
7. Confirmez votre choix. La connexion au réseau s'établit alors. Cela peut durer un certain temps.

## SSID

1. Dans le menu des réglages, choisissez le point de menu **Réseau**.
2. Confirmez votre choix.
3. Sélectionnez le point de menu **Configuration manuelle**. Confirmez votre choix.
4. Sélectionnez le point de menu **Réseau sans fil**. Confirmez votre choix.
5. Sélectionner le point de menu **Saisir le SSID** et confirmez.
6. Donnez le nom du réseau Internet sans fil auquel vous souhaitez connecter votre radio Internet. Passez au champ de saisie suivant à l'aide de la touche ►. La touche ◀ sert à effacer la saisie précédente.

- **Choisir un caractère :**

Tournez le bouton multifonction (sens inverse des aiguilles d'une montre : caractères spéciaux et chiffres / sens des aiguilles d'une montre : ABC) ou bien appuyez sur les touches de chiffres de la télécommande.

7. Confirmez votre saisie.
8. Sélectionnez le type de cryptage du réseau et confirmez votre choix.
9. Sélectionnez la norme de cryptage (**TKIP / AES**) du réseau et confirmez votre choix.
10. Saisissez le mot de passe du réseau sélectionné. Passez au champ de saisie suivant à l'aide de la touche ►. La touche ◀ sert à effacer la saisie précédente.

- **Choisir un caractère :**

Tournez le bouton multifonction (sens inverse des aiguilles d'une montre : caractères spéciaux et chiffres / sens des aiguilles d'une montre : ABC) ou bien appuyez sur les touches de chiffres de la télécommande.

11. Confirmez votre saisie. La connexion au réseau s'établit alors. Cela peut durer un certain temps.

## Gérer les réseaux enregistrés

Les réseaux auxquels votre chaîne stéréo s'est déjà connectée une fois sont enregistrés dans le point de menu Gestion. Vous pouvez ainsi naviguer rapidement parmi les réseaux Internet sans fil enregistrés.

1. Dans le menu des réglages, choisissez le point de menu **Réseau**.
2. Confirmez votre choix.
3. Sélectionnez le point de menu **Configuration manuelle**. Confirmez votre choix.
4. Sélectionnez le point de menu **Réseau sans fil**. Confirmez votre choix.
5. Sélectionnez le point de menu **Gérer** et confirmez votre choix.
6. Choisissez le réseau auquel votre chaîne stéréo doit être connectée. Confirmez votre choix. La connexion au réseau s'établit alors. Cela peut nécessiter un peu de temps.

## Connexion automatique au réseau

Par défaut, votre chaîne stéréo est réglée pour se connecter automatiquement au réseau enregistré lorsque vous l'allumez. Cette fonction peut aussi être désactivée dans les réglages du réseau :

1. Dans le menu des réglages, choisissez le point de menu **Réseau**.
2. Ouvrez le sous-menu.
3. Sélectionnez le point de menu **Vérifier le réseau au démarrage**. Confirmez votre choix.
4. Choisissez l'option souhaitée (**Activer / Désactiver**).
5. Confirmez votre choix. Le réglage est enregistré.

## Date & Heure



**NOTE :**

*Par défaut, la date et l'heure sont reprises à partir du point d'accès connecté (routeur). La date et l'heure peuvent aussi être réglées manuellement.*

## Régler la date & l'heure

1. Dans le menu des réglages, choisissez le point de menu **Date et heure**.
2. Confirmez votre choix.
3. Sélectionnez le point de menu **Régler la date et l'heure**. Confirmez votre choix.
4. Sélectionner l'option de votre choix et confirmez.

### • Configuration manuelle :

1. Saisissez la date et l'heure. Passez au champ de saisie suivant à l'aide de la touche ►. La touche ◀ sert à effacer la saisie précédente.

### • Choisir un caractère :

Tournez le bouton multifonction (sens inverse des aiguilles d'une montre : caractères spéciaux et chiffres / sens des aiguilles d'une montre : ABC) ou bien appuyez sur les touches de chiffres de la télécommande.

2. Confirmez les réglages.

### • Détection automatique :

1. Vous revenez automatiquement au menu de réglage. La date et l'heure sont reprises depuis le réseau connecté.

## Format de l'heure

Définissez le format dans lequel l'heure doit être affichée.

1. Dans le menu des réglages, choisissez le point de menu **Date et heure**.
2. Confirmez votre choix.
3. Sélectionnez le point de menu **Régler le format de l'heure**. Confirmez votre choix.
4. Choisissez l'option souhaitée (**12 h / 24 h**).
5. Confirmez votre choix.

## Format de la date

Définissez le format dans lequel la date doit être affichée.

1. Dans le menu des réglages, choisissez le point de menu **Date et heure**.
2. Confirmez votre choix.
3. Sélectionnez le point de menu **Régler le format de la date**. Confirmez votre choix.
4. Choisissez l'option souhaitée (**AAAA/MM/JJ ; JJ/MM/AAAA ; MM/JJ/AAAA**).
5. Confirmez votre choix.

## Réveil

Vous avez la possibilité de programmer jusqu'à 2 alarmes pour la fonction radio-réveil, mais aussi 1 minuteur d'activation pour vous réveiller après une durée déterminée (idéal pour une sieste par exemple). Ces alarmes peuvent retentir une fois, tous les jours, ou bien seulement les jours de la semaine.

## Activer / désactiver l'alarme

1. Appuyez sur la touche ALARM du panneau de commandes ou sur la touche Alarm de la télécommande. Le menu du réveil s'ouvre.

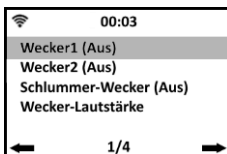

2. Sélectionnez le point de menu **Réveil 1** ou **Réveil 2**. Confirmez votre choix.
3. Sélectionnez l'option **ON / Activé** et confirmez votre choix.

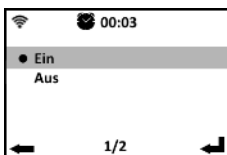

4. Sélectionnez le point de menu **Répéter : XXX**. Confirmez votre choix.

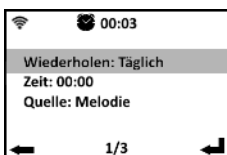

5. Choisissez l'option de répétition souhaitée. Cochez ou décochez l'option en appuyant sur la touche ► ou sur le bouton multifonction.

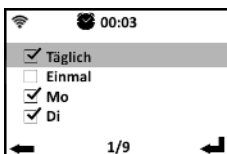

6. Appuyez sur la touche ◀ pour revenir au menu de réglage de l'alarme. Les réglages sont alors enregistrés.
7. Sélectionnez l'élément de menu **Heure** et confirmez votre choix.

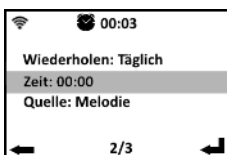

8. Réglez l'heure souhaitée pour l'alarme en tournant le bouton multifonction ou en appuyant sur les touches chiffrées correspondantes. Utilisez les touches ◀ / ► pour basculer entre les heures et les minutes.

9. Enregistrez l'heure de l'alarme en appuyant sur le bouton multifonction ou sur la touche Enter.
10. Sélectionnez l'élément de menu **Source : XXX** et confirmez votre sélection.

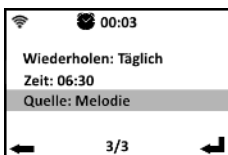

11. Sélectionnez la source audio souhaitée pour le son de l'alarme. Confirmez votre choix.



**NOTE :**

*Si vous choisissez la radio Internet comme source audio, vous devez encore choisir la station.*

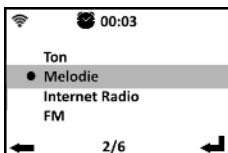

12. Appuyez sur la touche ◀ pour revenir au menu de réglage de l'alarme.
13. Appuyez sur la touche ◀ pour revenir au menu du réveil.



**NOTE :**

*Lorsque l'alarme est activée, une icône d'alarme est affichée à gauche de l'heure. Dans le menu Réveil, l'heure de l'alarme s'affiche à côté d'une alarme activée. **Off** s'affiche à côté d'une alarme désactivée.*



## Minuteur d'activation



**NOTE :**

*Il s'agit d'un minuteur d'activation et non d'une fonction Report de sonnerie ou "Snooze".*

Pour régler le délai après lequel l'appareil doit faire retentir une alarme (pour se réveiller après une sieste par exemple), procédez comme suit :

1. Appuyez sur la touche ALARM du panneau de commandes ou sur la touche Alarm de la télécommande. Le menu du réveil s'ouvre.
2. Sélectionnez le point de menu **Minuteur d'activation (désactivé)**. Confirmez votre choix.





3. Déterminez le délai après lequel l'alarme doit retentir. Confirmez votre choix.



4. Vous revenez automatiquement au menu Réveil. À côté de l'élément de menu du **minuteur d'activation**, le délai réglé ainsi que la durée restante sont affichés entre parenthèses.

## Désactiver une alarme active

### Fonction Report de sonnerie

À l'heure programmée pour le réveil, la sonnerie prévue retentit, l'écran passe en mode Veille et sur la ligne inférieure le symbole du réveil clignote.

Si vous appuyez sur n'importe quelle touche (sauf marche/arrêt, ALARM), un report de 5 minutes (Snooze) est automatiquement lancé. Sur le bas de l'écran s'affiche **Snooze...XX**.



### Désactiver complètement une alarme

À l'heure programmée pour le réveil, la sonnerie prévue retentit, l'écran passe en mode Veille et sur la ligne inférieure le symbole du réveil clignote.

Pour désactiver cette alarme complètement, appuyez sur la touche marche/arrêt ou ALARM du panneau de commandes, ou bien sur la touche marche/arrêt ou Alarm de la télécommande.



#### NOTE :

Après la sonnerie, l'écran repasse en mode Veille. Pour quitter le mode Veille, vous pouvez soit maintenir appuyée la touche Marche/Arrêt/MENU du panneau de commande pendant 2 à 3 secondes, soit appuyer brièvement sur la touche marche/arrêt de la télécommande.

### Volume de l'alarme

Ajustez le volume de la tonalité de l'alarme selon vos besoins personnels.

1. Dans le menu de réglage, sélectionnez le point de menu **Réveil**.
2. Confirmez votre choix.
3. Sélectionnez le point de menu **Volume de l'alarme**. Confirmez votre choix. Réglez le volume souhaité en tournant le bouton multifonction.
4. Confirmez les réglages. Vous revenez automatiquement au menu Réveil.

## Fonction Compte à rebours

Votre chaîne stéréo dispose d'une fonction Compte à rebours et peut ainsi vous rappeler le temps restant (par exemple lorsqu'un plat est au four).

1. Dans le menu des réglages, choisissez le point de menu **Minuteur**.
2. Confirmez votre choix.
3. Réglez la durée du compte à rebours désiré en appuyant sur les touches ► et ◀.

- **Lancer le compte à rebours ou le mettre en pause**

Appuyez sur le bouton multifonction.

- **Remettre le compte à rebours à 0**

Maintenez le bouton multifonction appuyé jusqu'à ce que **00:00** s'affiche à l'écran.

- **Quitter le menu Compte à rebours**

Remettez le compte à rebours sur zéro puis appuyez sur le bouton multifonction. Vous retournez automatiquement au menu principal.

## Paramètres de langue

1. Dans le menu des réglages, choisissez le point de menu **Langue**.
2. Confirmez votre choix.
3. Sélectionnez la langue souhaitée. Confirmez votre choix. Le réglage est immédiatement enregistré. Vous revenez automatiquement au menu de réglage.

## Réglage de l'affichage

### Luminosité de l'écran

Réglez la luminosité de l'écran pour les modes Normal et Économie d'énergie.

1. Dans le menu des réglages, choisissez le point de menu **Dimmer (réglage de la luminosité)**.
2. Confirmez votre choix.
3. Sélectionnez le mode de votre choix : **Mode économie d'énergie / Allumer** (mode Normal). Confirmez votre choix.
4. Réglez la luminosité désirée de l'écran en tournant le bouton multifonction ou en appuyant sur les touches ► et ◀.
5. Confirmez les réglages. Vous retournez au menu Dimmer.
6. Appuyez sur la touche ◀ pour retourner au menu des réglages.

### Couleur de l'écran

Vous avez le choix entre un affichage monochrome ou couleur. L'écran est en couleur par défaut.

1. Dans le menu des réglages, choisissez le point de menu **Affichage**.

2. Confirmez votre choix.
3. Choisissez l'option souhaitée (**Couleur / Monochrome**).
4. Confirmez votre choix. Vous revenez automatiquement au menu de réglage.

## Mise en veille automatique

Réglez l'intervalle de temps après lequel votre chaîne stéréo se met automatiquement en veille sans saisie de menu ni lecture. Par défaut, l'intervalle est de 15 minutes.

1. Dans le menu des réglages, choisissez le point de menu **Réglage d'énergie**.
2. Confirmez votre choix.
3. Choisissez l'intervalle voulu ou éteignez cette fonction (**Éteindre**).
4. Confirmez votre choix. Vous revenez automatiquement au menu de réglage.

## Programmateur de mise en veille

1. Dans le menu des réglages, choisissez le point de menu **Programmateur de mise en veille**.
2. Confirmez votre choix.
3. Choisissez l'intervalle voulu ou éteignez cette fonction (**Éteindre**).
4. Confirmez votre choix. L'écran affiche le symbole du programmateur de mise en veille avec le temps restant.



## Réglages de la radio Internet

### Mémoire tampon

Définissez l'intervalle de mise en mémoire tampon du flux. Par défaut, l'intervalle est de 2 secondes.

1. Dans le menu des réglages, choisissez le point de menu **Radio Internet**.
2. Confirmez votre choix.
3. Sélectionnez le point de menu **Mémoire tampon**.
4. Confirmez votre choix.
5. Sélectionnez l'intervalle souhaité.
6. Confirmez votre choix.

### Qualité audio

1. Dans le menu des réglages, choisissez le point de menu **Radio Internet**.
2. Confirmez votre choix.
3. Sélectionnez le point de menu **Qualité audio**.
4. Confirmez votre choix.
5. Choisissez l'option souhaitée.
6. Confirmez votre choix.

## Prévisions météorologiques



**NOTE :**

*Une connexion Internet est requise pour les prévisions météorologiques.*

### Régler un lieu

1. Dans le menu des réglages, choisissez le point de menu **Météo**.
2. Confirmez votre choix.
3. Sélectionnez le point de menu **Réglage local**. Confirmez votre choix.
4. Sélectionnez le territoire. Confirmez votre choix.
5. Sélectionnez le pays. Confirmez votre choix.
6. Sélectionnez ici votre région et la ville. Confirmez votre choix.
7. Choisissez la ville. Confirmez votre choix. L'appareil se met automatiquement en mode Veille. Le bulletin météorologique est affiché sur l'écran de Veille.

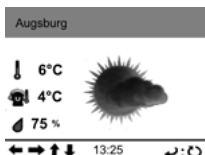

### Régler l'unité de température

Réglez l'unité de température dans laquelle doivent être affichées les prévisions météorologiques. Par défaut, la température est affichée en °C.

1. Dans le menu des réglages, choisissez le point de menu **Météo**.
2. Confirmez votre choix.
3. Sélectionnez le point de menu **Unité de température**. Confirmez votre choix.
4. Choisissez l'option souhaitée (**Celsius / Fahrenheit**).
5. Confirmez votre choix. Vous retournez automatiquement au menu Météo.

### Activer / Désactiver les prévisions météo

Spécifiez si les prévisions météo doivent ou non être affichées sur l'écran de veille.

1. Dans le menu des réglages, choisissez le point de menu **Météo**.
2. Confirmez votre choix.
3. Sélectionnez le point de menu **Affichage en mode Veille**. Confirmez votre choix.
4. Choisissez l'option souhaitée (**On / Off**).
5. Confirmez votre choix. Vous retournez automatiquement au menu Météo.

### Réglage DAB/FM

Vous pouvez ici procéder aux réglages de la radio numérique et FM.

Menu	Sous-menu	Fonction / Option
Réglage DAB/FM	Mode FM	Régler Mono
		Sélectionner Stereo
	Sensibilité FM	Sensibilité de la recherche
		Sensibilité stéréo
	Sensibilité DAB	Forte / Standard / Faible
	Information DAB/FM	Activer
Désactiver		

## Station locale

Par défaut, la recherche de station locale est automatique. Toutefois, cette opération peut également être effectuée manuellement pour les stations terrestres, urbaines, ainsi que pour les stations régionales.

## Station internationale

Si vous voulez écouter des stations locales d'un pays autre que le pays dans lequel vous êtes, procédez comme suit :

1. Dans le menu des réglages, choisissez le point de menu **Réglage de la station locale**.
2. Confirmez votre choix.
3. Sélectionnez l'option **Configuration manuelle (Pays)**. Confirmez votre choix.
4. Sélectionnez le territoire. Confirmez votre choix.
5. Sélectionnez le pays. Confirmez votre choix.
6. Confirmez l'enregistrement en tant que station locale. Vous passez automatiquement à la radio Internet, avec la sélection de stations pour le pays sélectionné.

## Stations régionales

Si vous voulez écouter des stations locales d'une région autre que celle dans laquelle vous êtes, procédez comme suit :

1. Dans le menu des réglages, choisissez le point de menu **Réglage de la station locale**.
2. Confirmez votre choix.
3. Sélectionnez l'option **Configuration manuelle (Région)**. Confirmez votre choix.
4. Sélectionnez le territoire. Confirmez votre choix.
5. Sélectionnez le pays. Confirmez votre choix.
6. Choisissez la région. Confirmez votre choix.
7. Confirmez l'enregistrement en tant que station locale. Vous passez automatiquement à la radio Internet, avec la sélection de stations pour la région sélectionnée.

## Station ville

Si vous voulez écouter des stations locales d'une ville autre que celle dans laquelle vous êtes, procédez comme suit :



1. Dans le menu des réglages, choisissez le point de menu **Réglage de la station locale**.
2. Confirmez votre choix.
3. Sélectionnez l'option **Configuration manuelle (Région)**. Confirmez votre choix.
4. Sélectionnez le territoire. Confirmez votre choix.

- Sélectionnez le pays. Confirmez votre choix.
- Choisissez si besoin la région. Confirmez votre choix.
- Choisissez la ville. Confirmez votre choix.
- Confirmez l'enregistrement en tant que station locale. Vous passez automatiquement à la radio Internet, avec la sélection de stations pour la ville sélectionnée.

## Mode Répétition

Définissez le mode de répétition souhaité pour la lecture. Par défaut, tous les titres sont répétés.

- Dans le menu des réglages, choisissez le point de menu **Réglage Lecture**.
- Confirmez votre choix.
- Choisissez l'option souhaitée.
  - Off (pas de répétition)
  - Répéter tout
  - Répéter un élément
  - Shuffle (Lecture aléatoire)
- Confirmez votre choix. Vous revenez automatiquement au menu de réglage. Pendant la lecture, l'icône de répétition correspondante apparaît en bas à droite de l'écran.

Répéter tout	Répéter un élément	Shuffle (Lecture aléatoire)
		

## Réglages de l'appareil

### Nom wifi

Modifiez le nom wifi de votre chaîne stéréo (par défaut **IRS-500**) :

- Dans le menu des réglages, choisissez le point de menu **Appareil**.
- Confirmez votre choix.
- Sélectionnez le point de menu **Renommer**. Confirmez votre choix.
- Saisissez le nom wifi de votre choix.
  - Choisir un caractère** :  
Tournez le bouton multifonction (sens inverse des aiguilles d'une montre : caractères spéciaux et chiffres / sens des aiguilles d'une montre : ABC) ou bien appuyez sur les touches de chiffres de la télécommande.
  - Champ de saisie suivant** : Touche ►
  - Champ de saisie précédent / Supprimer** : Touche ►
- Confirmez les réglages. Le nouveau nom est immédiatement enregistré.

## Égaliseur

Définissez le type de son souhaité pour la lecture :

1. Dans le menu des réglages, choisissez le point de menu **Égaliseur**.
2. Confirmez votre choix.
3. Sélectionnez le type de son de votre choix.
4. Confirmez votre choix.

## Allumer automatiquement la radio Internet sur la dernière station écoutée.

Par défaut, lorsque votre radio est allumée, elle reprend la lecture de la radio Internet là où elle s'est arrêtée avant d'être éteinte. Cette fonction peut aussi être désactivée.

1. Dans le menu des réglages, choisissez le point de menu **Poursuivre la lecture au démarrage**.
2. Confirmez votre choix.
3. Choisissez l'option souhaitée (**On / Off**).
4. Confirmez votre choix. Vous revenez automatiquement au menu de réglage.

## Software-Update (mise à jour logiciel)



**NOTE :**

*Une connexion Internet est requise pour utiliser cette fonction.*

1. Dans le menu des réglages, choisissez le point de menu **Software update**.
2. Confirmez votre choix. Dès qu'une mise à jour est disponible, elle est installée. Cela peut durer un certain temps.



**NOTE :**

*Si aucune mise à jour n'est disponible, le message correspondant s'affiche. Après quelques instants, vous revenez automatiquement au menu de réglage.*

## Réinitialiser la chaîne stéréo

Vous pouvez restaurer les réglages par défaut de la chaîne stéréo. Tous les réglages sont alors supprimés et réinitialisés.

1. Dans le menu des réglages, choisissez le point de menu **Restaurer les réglages d'usine**.
2. Confirmez votre choix.
3. Choisissez l'option **Oui**.
4. Confirmez votre choix. Votre radio est remise aux réglages d'usine et redémarrée.

## Application



**NOTE :**

*Les applications mobiles sont constamment développées et améliorées. Par conséquent, il se peut que la description de l'application dans ce mode d'emploi ne corresponde pas à la version de l'application la plus récente.*

## Installer l'application

Il vous est possible de contrôler la chaîne stéréo par le biais d'une application. Pour cela, nous vous recommandons l'application gratuite **AirMusic Control**. Recherchez l'application dans Google Play Store (Android) ou dans l'App-Store (iOS) et installez-la sur votre appareil mobile.

## Connexion de l'application avec la chaîne stéréo

1. Assurez-vous que la chaîne stéréo est connectée au réseau wifi. C'est le cas si le symbole wifi est affiché en blanc en haut à gauche sur l'écran. Si le symbole wifi apparaît en gris, il n'y a aucune connexion au réseau.
2. Connectez votre appareil mobile au réseau wifi dans lequel la chaîne stéréo est intégrée.
3. Ouvrez le menu principal de la chaîne stéréo.
4. Ouvrez l'application **AirMusic Control**. Les appareils audio adaptés sont automatiquement recherchés. La chaîne stéréo est détectée automatiquement puis connectée. Le menu principal s'affiche dans l'application.



**NOTE :**

*Si plusieurs appareils audio sont connectés dans le réseau, appuyez sur **IRS-500** dans la liste des appareils.*

## Page principale

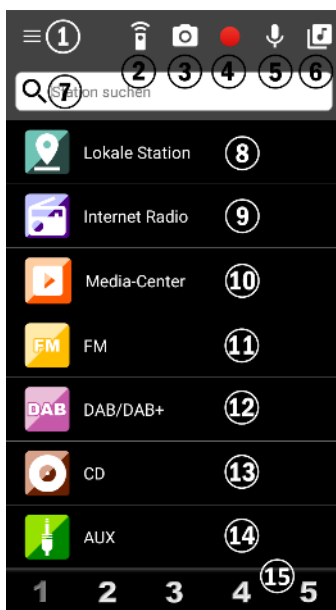

1. Réglages de l'application

9. Radio Internet



2. Télécommande virtuelle
3. Sélectionner la pochette de l'album
4. Enregistrement audio
5. Message vocal
6. Streaming audio
7. Recherche des canaux
8. Station locale
10. Centre multimédia
11. Radio FM
12. DAB/DAB+
13. CD
14. AUX
15. Liste de favoris : emplacement 1-5

## Commandes de lecture

Appuyez sur le symbole correspondant pour commander la lecture. Selon le mode d'utilisation choisi, le nombre de symboles à disposition peut varier.

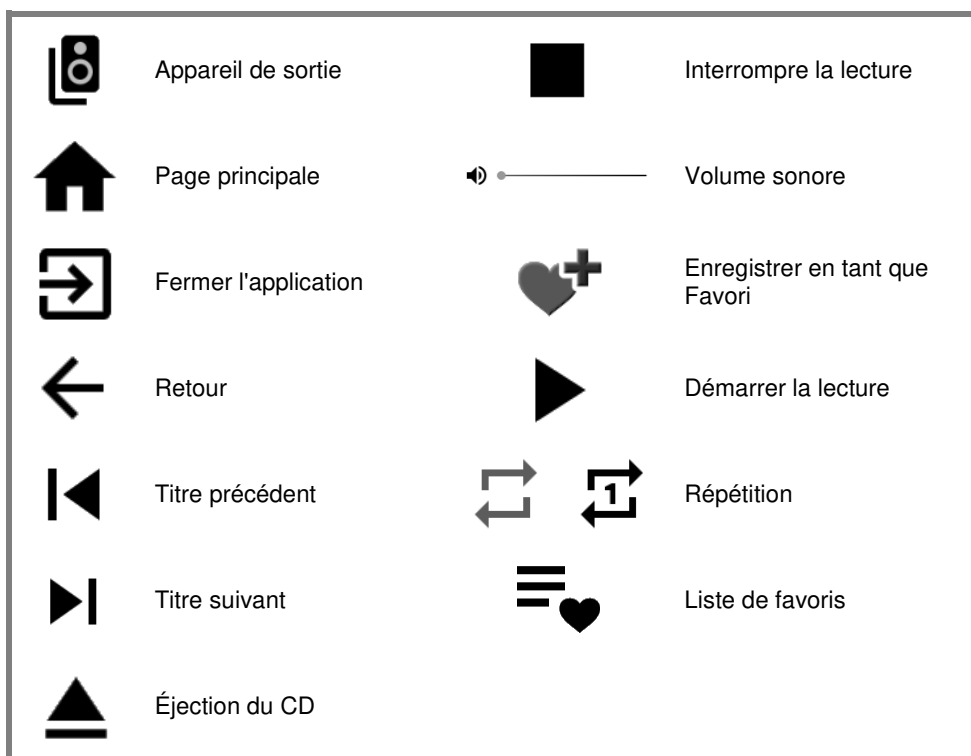

## Écouter de la musique en streaming

1. Assurez-vous que la chaîne stéréo est connectée au réseau wifi. C'est le cas si le symbole wifi est affiché en blanc en haut à gauche sur l'écran. Si le symbole wifi apparaît en gris, il n'y a aucune connexion au réseau.
2. Connectez votre appareil mobile au réseau auquel votre chaîne stéréo est connectée.

- Ouvrez l'application **AirMusic Control**. L'appareil recherche alors les appareils compatibles dans le réseau. Après un court laps de temps, vous accédez à la page de démarrage de votre chaîne stéréo.



**NOTE :**

*Si ce n'est pas le cas, appuyez dans la liste des appareils détectés sur **IRS-500**.*

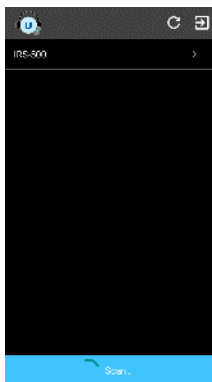

- Appuyez en haut à droite sur le symbole du streaming.

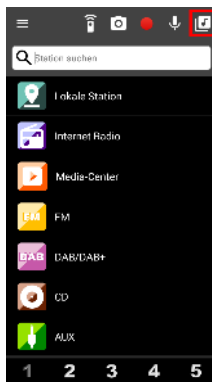

- Si besoin, autorisez l'accès aux fichiers de votre appareil mobile.
- Appuyez sur le fichier / la liste que vous souhaitez lire.

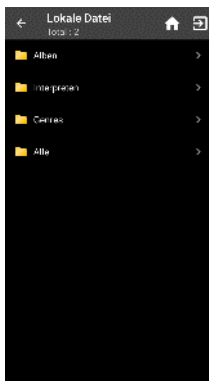

7. Démarrez la lecture. Votre chaîne stéréo bascule automatiquement dans le mode correspondant. Le titre joué s'affiche à l'écran.
8. Réglez le volume souhaité en tournant le bouton multifonction. Les autres commandes sont à effectuer sur l'appareil mobile.
9. Appuyez en haut à droite sur le symbole de la maison pour revenir à la page principal de l'application.

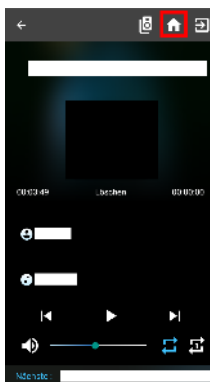

## Protection des données

Avant de transférer l'appareil à un tiers, de le faire réparer ou même de le renvoyer, il est impératif d'effectuer les étapes suivantes :

- Restaurez les réglages par défaut de l'appareil.
- Supprimez l'appareil de l'application.
- Retirez tous les CD et périphériques de stockage.

L'application comporte l'explication des raisons pour lesquelles certaines données personnelles ou certaines autorisations sont requises pour l'enregistrement.

## Caractéristiques techniques

Alimentation		13 V DC, 2,5 A
Adaptateur secteur	Tension d'entrée	100 – 240 V AC, 50/60 Hz
	Tension de sortie	13 V DC, 2,5 A
	Puissance de sortie	32,5 W
	Efficacité en fonctionnement	87,17 %
	Efficacité à vide	80 %
Consommation en veille		0,008 W
Télécommande		2 piles AAA (Micro)
Puissance audio (RMS)		2 x 15 W
Puissance de crête audio		60 W
Bluetooth	Version	5.0
	Fréquence sans fil	2402 – 2480 MHz
	Puissance d'émission max.	4 dBm
	Portée	jusqu'à 10 m
Wifi	Standard	802.11b/g
	Fréquence sans fil	2400 – 2483,5 MHz
	Puissance d'émission max.	< 20 dBm
Formats de CD		CD audio, CD-R, CD-RW
Écran couleur		6,1 cm / 2,4"
Modes de fonctionnement		Radio Internet, DAB+, FM, Bluetooth, USB, AUX, CD
Streaming		UPnP, DLNA
Formats de fichiers supportés :		AAC, AAC+, FLAC, MP3, WAV, WMA
Emplacements de mémorisation	DAB+	99
	FM	99
	Radio Internet	250
Support USB		jusqu'à 1 To
Programmeur de mise en veille		15 / 30 / 60 / 90 / 120 / 150 / 180 min
Minuteur d'activation		5 / 10 / 20 / 30 / 60 / 90 / 120 min
Heure de l'alarme		2
Connectique		Prise adaptateur secteur Entrée USB Entrée AUX (jack 3,5 mm) Prise casque (jack 3,5 mm) 2 bornes haut-parleur
Dimensions	Chaîne stéréo	15 x 10,3 x 20 cm
	Haut-parleurs	14 x 18,5 x 12,1 cm chacun
	Antenne	12-50 cm
Poids total		3,02 kg

## Contrat de licence logiciel libre

Ce produit contient un logiciel distribué entièrement ou partiellement sous licence publique générale GNU, Version 2 (GPL). Vous trouverez ci-après l'intégralité de la version actuelle de ce texte de licence. Puisqu'il s'agit d'un logiciel libre de droits, ses développeurs déclinent toute responsabilité en cas de dégâts ou dommages (physiques ou moraux) dus à une mauvaise utilisation. Veuillez noter que la garantie du matériel n'est bien entendu pas concernée. Si vous avez des questions, n'hésitez pas à nous contacter. Pour cela, rendez-vous sur <https://www.pearl.fr>.

### Avertissement

Ce contrat est une licence de logiciel libre issue d'une concertation entre ses auteurs afin que le respect de deux grands principes préside à sa rédaction :

\* d'une part, le respect des principes de diffusion des logiciels libres : accès au code source, droits étendus conférés aux utilisateurs,

\* d'autre part, la désignation d'un droit applicable, le droit français, auquel elle est conforme, tant au regard du droit de la responsabilité civile que du droit de la propriété intellectuelle et de la protection qu'il offre aux auteurs et titulaires des droits patrimoniaux sur un logiciel.

Les auteurs de la licence CeCILL (pour Ce[a] C[nrs] I[nria] L[ogiciel] L[ibre]) sont : Commissariat à l'Énergie Atomique - CEA, établissement public de recherche à caractère scientifique, technique et industriel, dont le siège est situé 25 rue Leblanc, immeuble Le Ponant D, 75015 Paris.

Centre National de la Recherche Scientifique - CNRS, établissement public à caractère scientifique et technologique, dont le siège est situé 3 rue Michel-Ange, 75794 Paris cedex 16.

Institut National de Recherche en Informatique et en Automatique - INRIA, établissement public à caractère scientifique et technologique, dont le siège est situé Domaine de Voluceau, Rocquencourt, BP 105, 78153 Le Chesnay cedex.

### Préambule

Ce contrat est une licence de logiciel libre dont l'objectif est de conférer aux utilisateurs la liberté de modification et de redistribution du logiciel régi par cette licence dans le cadre d'un modèle de diffusion en logiciel libre.

L'exercice de ces libertés est assorti de certains devoirs à la charge des utilisateurs afin de préserver ce statut au cours des redistributions ultérieures.

L'accessibilité au code source et les droits de copie, de modification et de redistribution qui en découlent ont pour contrepartie de n'offrir aux utilisateurs qu'une garantie limitée et de ne faire peser sur l'auteur du logiciel, le titulaire des droits patrimoniaux et les concédants successifs qu'une responsabilité restreinte.

A cet égard l'attention de l'utilisateur est attirée sur les risques associés au chargement, à l'utilisation, à la modification et/ou au développement et à la reproduction du logiciel par l'utilisateur étant donné sa spécificité de logiciel libre, qui peut le rendre complexe à manipuler et qui le réserve donc à des développeurs ou des professionnels avertis possédant des connaissances informatiques approfondies. Les utilisateurs sont donc invités à charger et tester l'adéquation du logiciel à leurs besoins dans des conditions permettant d'assurer la sécurité de leurs systèmes et/ou de leurs données et, plus généralement, à l'utiliser et l'exploiter dans les mêmes conditions de sécurité. Ce contrat peut être reproduit et diffusé librement, sous réserve de le conserver en l'état, sans ajout ni

suppression de clauses.

Ce contrat est susceptible de s'appliquer à tout logiciel dont le titulaire des droits patrimoniaux décide de soumettre l'exploitation aux dispositions qu'il contient.

## Article 1 - DÉFINITIONS

Dans ce contrat, les termes suivants, lorsqu'ils seront écrits avec une lettre capitale, auront la signification suivante :

Contrat : désigne le présent contrat de licence, ses éventuelles versions postérieures et annexes.

Logiciel : désigne le logiciel sous sa forme de Code Objet et/ou de Code Source et le cas échéant sa documentation, dans leur état au moment de l'acceptation du Contrat par le Licencié.

Logiciel Initial : désigne le Logiciel sous sa forme de Code Source et éventuellement de Code Objet et le cas échéant sa documentation, dans leur état au moment de leur première diffusion sous les termes du Contrat.

Logiciel Modifié : désigne le Logiciel modifié par au moins une Contribution.

Code Source : désigne l'ensemble des instructions et des lignes de programme du Logiciel et auquel l'accès est nécessaire en vue de modifier le Logiciel.

Code Objet : désigne les fichiers binaires issus de la compilation du Code Source.

Titulaire : désigne le ou les détenteurs des droits patrimoniaux d'auteur sur le Logiciel Initial.

Licencié : désigne le ou les utilisateurs du Logiciel ayant accepté le Contrat.

Contributeur : désigne le Licencié auteur d'au moins une Contribution.

Concédant : désigne le Titulaire ou toute personne physique ou morale distribuant le Logiciel sous le Contrat.

Contribution : désigne l'ensemble des modifications, corrections, traductions, adaptations et/ou nouvelles fonctionnalités intégrées dans le Logiciel par tout Contributeur, ainsi que tout Module Interne.

Module : désigne un ensemble de fichiers sources y compris leur documentation qui permet de réaliser des fonctionnalités ou services supplémentaires à ceux fournis par le Logiciel.

Module Externe : désigne tout Module, non dérivé du Logiciel, tel que ce Module et le Logiciel s'exécutent dans des espaces d'adressage différents, l'un appelant l'autre au moment de leur exécution.

Module Interne : désigne tout Module lié au Logiciel de telle sorte qu'ils s'exécutent dans le même espace d'adressage.

GNU GPL : désigne la GNU General Public License dans sa version 2 ou toute version ultérieure, telle que publiée par Free Software Foundation Inc.

Parties : désigne collectivement le Licencié et le Concédant.

Ces termes s'entendent au singulier comme au pluriel.

## Article 2 - OBJET

Le Contrat a pour objet la concession par le Concédant au Licencié d'une licence non exclusive, cessible et mondiale du Logiciel telle que définie ci-après à l'article 5 pour toute la durée de protection des droits portant sur ce Logiciel.

## Article 3 - ACCEPTATION

3.1 L'acceptation par le Licencié des termes du Contrat est réputée acquise du fait du premier des faits suivants :

\* (i) le chargement du Logiciel par tout moyen notamment par téléchargement à partir d'un serveur distant ou par chargement à partir d'un support physique;

\* (ii) le premier exercice par le Licencié de l'un quelconque des droits concédés par le Contrat.

3.2 Un exemplaire du Contrat, contenant notamment un avertissement relatif aux spécificités du Logiciel, à la restriction de garantie et à la limitation à un usage par des utilisateurs expérimentés a été mis à disposition du Licencié préalablement à son acceptation telle que définie à l'article 3.1 ci-dessus et le Licencié reconnaît en avoir pris connaissance.

#### Article 4 - ENTRÉE EN VIGUEUR ET DURÉE

##### 4.1 ENTRÉE EN VIGUEUR

Le Contrat entre en vigueur à la date de son acceptation par le Licencié telle que définie en 3.1.

##### 4.2 DURÉE

Le Contrat produira ses effets pendant toute la durée légale de protection des droits patrimoniaux portant sur le Logiciel.

#### Article 5 - ÉTENDUE DES DROITS CONCÉDÉS

Le Concédant concède au Licencié, qui accepte, les droits suivants sur le Logiciel pour toutes destinations et pour la durée du Contrat dans les conditions ci-après détaillées. Par ailleurs, si le Concédant détient ou venait à détenir un ou plusieurs brevets d'invention protégeant tout ou partie des fonctionnalités du Logiciel ou de ses composants, il s'engage à ne pas opposer les éventuels droits conférés par ces brevets aux Licenciés successifs qui utiliseraient, exploiteraient ou modifieraient le Logiciel. En cas de cession de ces brevets, le Concédant s'engage à faire reprendre les obligations du présent alinéa aux cessionnaires.

##### 5.1 DROIT D'UTILISATION

Le Licencié est autorisé à utiliser le Logiciel, sans restriction quant aux domaines d'application, étant ci-après précisé que cela comporte :

1. la reproduction permanente ou provisoire du Logiciel en tout ou partie par tout moyen et sous toute forme.
2. le chargement, l'affichage, l'exécution, ou le stockage du Logiciel sur tout support.
3. la possibilité d'en observer, d'en étudier, ou d'en tester le fonctionnement afin de déterminer les idées et principes qui sont à la base de n'importe quel élément de ce Logiciel; et ceci, lorsque le Licencié effectue toute opération de chargement, d'affichage, d'exécution, de transmission ou de stockage du Logiciel qu'il est en droit d'effectuer en vertu du Contrat.

##### 5.2 DROIT D'APPORTER DES CONTRIBUTIONS

Le droit d'apporter des Contributions comporte le droit de traduire, d'adapter, d'arranger ou d'apporter toute autre modification au Logiciel et le droit de reproduire le logiciel en résultant. Le Licencié est autorisé à apporter toute Contribution au Logiciel sous réserve de mentionner, de façon explicite, son nom en tant qu'auteur de cette Contribution et la date de création de celle-ci.

##### 5.3 DROIT DE DISTRIBUTION

Le droit de distribution comporte notamment le droit de diffuser, de transmettre et de communiquer le Logiciel au public sur tout support et par tout moyen ainsi que le droit de mettre sur le marché à titre onéreux ou gratuit, un ou des exemplaires du Logiciel par tout procédé. Le Licencié est autorisé à distribuer des copies du Logiciel, modifié ou non, à des tiers dans les conditions ci-après détaillées.

##### 5.3.1 DISTRIBUTION DU LOGICIEL SANS MODIFICATION

Le Licencié est autorisé à distribuer des copies conformes du Logiciel, sous forme de Code

Source ou de Code Objet, à condition que cette distribution respecte les dispositions du Contrat dans leur totalité et soit accompagnée :

1. d'un exemplaire du Contrat,
2. d'un avertissement relatif à la restriction de garantie et de responsabilité du Concédant telle que prévue aux articles 8 et 9, et que, dans le cas où seul le Code Objet du Logiciel est redistribué, le Licencié permette aux futurs Licenciés d'accéder facilement au Code Source complet du Logiciel en indiquant les modalités d'accès, étant entendu que le coût additionnel d'acquisition du Code Source ne devra pas excéder le simple coût de transfert des données.

### 5.3.2 DISTRIBUTION DU LOGICIEL MODIFIÉ

Lorsque le Licencié apporte une Contribution au Logiciel, les conditions de distribution du Logiciel Modifié en résultant sont alors soumises à l'intégralité des dispositions du Contrat. Le Licencié est autorisé à distribuer le Logiciel Modifié, sous forme de code source ou de code objet, à condition que cette distribution respecte les dispositions du Contrat dans leur totalité et soit accompagnée :

1. d'un exemplaire du Contrat,
2. d'un avertissement relatif à la restriction de garantie et de responsabilité du Concédant telle que prévue aux articles 8 et 9, et que, dans le cas où seul le code objet du Logiciel Modifié est redistribué, le Licencié permette aux futurs Licenciés d'accéder facilement au code source complet du Logiciel Modifié en indiquant les modalités d'accès, étant entendu que le coût additionnel d'acquisition du code source ne devra pas excéder le simple coût de transfert des données.

### 5.3.3 DISTRIBUTION DES MODULES EXTERNES

Lorsque le Licencié a développé un Module Externe les conditions du Contrat ne s'appliquent pas à ce Module Externe, qui peut être distribué sous un contrat de licence différent.

### 5.3.4 COMPATIBILITÉ AVEC LA LICENCE GNU GPL

Le Licencié peut inclure un code soumis aux dispositions d'une des versions de la licence GNU GPL dans le Logiciel modifié ou non et distribuer l'ensemble sous les conditions de la même version de la licence GNU GPL.

Le Licencié peut inclure le Logiciel modifié ou non dans un code soumis aux dispositions d'une des versions de la licence GNU GPL et distribuer l'ensemble sous les conditions de la même version de la licence GNU GPL.

## Article 6 - PROPRIÉTÉ INTELLECTUELLE

### 6.1 SUR LE LOGICIEL INITIAL

Le Titulaire est détenteur des droits patrimoniaux sur le Logiciel Initial. Toute utilisation du Logiciel Initial est soumise au respect des conditions dans lesquelles le Titulaire a choisi de diffuser son œuvre et nul autre n'a la faculté de modifier les conditions de diffusion de ce Logiciel Initial. Le Titulaire s'engage à ce que le Logiciel Initial reste au moins régi par le Contrat et ce, pour la durée visée à l'article 4.2.

### 6.2 SUR LES CONTRIBUTIONS

Le Licencié qui a développé une Contribution est titulaire sur celle-ci des droits de propriété intellectuelle dans les conditions définies par la législation applicable.

### 6.3 SUR LES MODULES EXTERNES

Le Licencié qui a développé un Module Externe est titulaire sur celui-ci des droits de propriété intellectuelle dans les conditions définies par la législation applicable et reste libre du choix du contrat régissant sa diffusion.

### 6.4 DISPOSITIONS COMMUNES



Le Licencié s'engage expressément :

1. à ne pas supprimer ou modifier de quelque manière que ce soit les mentions de propriété intellectuelle apposées sur le Logiciel;
2. à reproduire à l'identique lesdites mentions de propriété intellectuelle sur les copies du Logiciel modifié ou non.

Le Licencié s'engage à ne pas porter atteinte, directement ou indirectement, aux droits de propriété intellectuelle du Titulaire et/ou des Contributeurs sur le Logiciel et à prendre, le cas échéant, à l'égard de son personnel toutes les mesures nécessaires pour assurer le respect des dits droits de propriété intellectuelle du Titulaire et/ou des Contributeurs.

#### Article 7 - SERVICES ASSOCIÉS

7.1 Le Contrat n'oblige en aucun cas le Concédant à la réalisation de prestations d'assistance technique ou de maintenance du Logiciel. Cependant le Concédant reste libre de proposer ce type de services. Les termes et conditions d'une telle assistance technique et/ou d'une telle maintenance seront alors déterminés dans un acte séparé. Ces actes de maintenance et/ou assistance technique n'engageront que la seule responsabilité du Concédant qui les propose.

7.2 De même, tout Concédant est libre de proposer, sous sa seule responsabilité, à ses licenciés une garantie, qui n'engagera que lui, lors de la redistribution du Logiciel et/ou du Logiciel Modifié et ce, dans les conditions qu'il souhaite. Cette garantie et les modalités financières de son application feront l'objet d'un acte séparé entre le Concédant et le Licencié.

#### Article 8 - RESPONSABILITÉ

8.1 Sous réserve des dispositions de l'article 8.2, le Licencié a la faculté, sous réserve de prouver la faute du Concédant concerné, de solliciter la réparation du préjudice direct qu'il subirait du fait du Logiciel et dont il apportera la preuve.

8.2 La responsabilité du Concédant est limitée aux engagements pris en application du Contrat et ne saurait être engagée en raison notamment :

- (i) des dommages dus à l'inexécution, totale ou partielle, de ses obligations par le Licencié,
  - (ii) des dommages directs ou indirects découlant de l'utilisation ou des performances du Logiciel subis par le Licencié et (iii) plus généralement d'un quelconque dommage indirect.
- En particulier, les Parties conviennent expressément que tout préjudice financier ou commercial (par exemple perte de données, perte de bénéfices, perte d'exploitation, perte de clientèle ou de commandes, manque à gagner, trouble commercial quelconque) ou toute action dirigée contre le Licencié par un tiers, constitue un dommage indirect et n'ouvre pas droit à réparation par le Concédant.

#### Article 9 - GARANTIE

9.1 Le Licencié reconnaît que l'état actuel des connaissances scientifiques et techniques au moment de la mise en circulation du Logiciel ne permet pas d'en tester et d'en vérifier toutes les utilisations ni de détecter l'existence d'éventuels défauts. L'attention du Licencié a été attirée sur ce point sur les risques associés au chargement, à l'utilisation, la modification et/ou au développement et à la reproduction du Logiciel qui sont réservés à des utilisateurs avertis. Il relève de la responsabilité du Licencié de contrôler, par tous moyens, l'adéquation du produit à ses besoins, son bon fonctionnement et de s'assurer qu'il ne causera pas de dommages aux personnes et aux biens.

9.2 Le Concédant déclare de bonne foi être en droit de concéder l'ensemble des droits attachés au Logiciel (comprenant notamment les droits visés à l'article 5).

9.3 Le Licencié reconnaît que le Logiciel est fourni "en l'état" par le Concédant sans autre garantie, expresse ou tacite, que celle prévue à l'article 9.2 et notamment sans aucune

garantie sur sa valeur commerciale, son caractère sécurisé, innovant ou pertinent. En particulier, le Concédant ne garantit pas que le Logiciel est exempt d'erreur, qu'il fonctionnera sans interruption, qu'il sera compatible avec l'équipement du Licencié et sa configuration logicielle ni qu'il remplira les besoins du Licencié.

9.4 Le Concédant ne garantit pas, de manière expresse ou tacite, que le Logiciel ne porte pas atteinte à un quelconque droit de propriété intellectuelle d'un tiers portant sur un brevet, un logiciel ou sur tout autre droit de propriété. Ainsi, le Concédant exclut toute garantie au profit du Licencié contre les actions en contrefaçon qui pourraient être diligentées au titre de l'utilisation, de la modification, et de la redistribution du Logiciel. Néanmoins, si de telles actions sont exercées contre le Licencié, le Concédant lui apportera son aide technique et juridique pour sa défense. Cette aide technique et juridique est déterminée au cas par cas entre le Concédant concerné et le Licencié dans le cadre d'un protocole d'accord. Le Concédant dégage toute responsabilité quant à l'utilisation de la dénomination du Logiciel par le Licencié. Aucune garantie n'est apportée quant à l'existence de droits antérieurs sur le nom du Logiciel et sur l'existence d'une marque.

#### Article 10 - RÉSILIATION

10.1 En cas de manquement par le Licencié aux obligations mises à sa charge par le Contrat, le Concédant pourra résilier de plein droit le Contrat trente (30) jours après notification adressée au Licencié et restée sans effet.

10.2 Le Licencié dont le Contrat est résilié n'est plus autorisé à utiliser, modifier ou distribuer le Logiciel. Cependant, toutes les licences qu'il aura concédées antérieurement à la résiliation du Contrat resteront valides sous réserve qu'elles aient été effectuées en conformité avec le Contrat.

#### Article 11 - DISPOSITIONS DIVERSES

##### 11.1 CAUSE EXTÉRIEURE

Aucune des Parties ne sera responsable d'un retard ou d'une défaillance d'exécution du Contrat qui serait dû à un cas de force majeure, un cas fortuit ou une cause extérieure, telle que, notamment, le mauvais fonctionnement ou les interruptions du réseau électrique ou de télécommunication, la paralysie du réseau liée à une attaque informatique, l'intervention des autorités gouvernementales, les catastrophes naturelles, les dégâts des eaux, les tremblements de terre, le feu, les explosions, les grèves et les conflits sociaux, l'état de guerre...

11.2 Le fait, par l'une ou l'autre des Parties, d'omettre en une ou plusieurs occasions de se prévaloir d'une ou plusieurs dispositions du Contrat, ne pourra en aucun cas impliquer renonciation par la Partie intéressée à s'en prévaloir ultérieurement.

11.3 Le Contrat annule et remplace toute convention antérieure, écrite ou orale, entre les Parties sur le même objet et constitue l'accord entier entre les Parties sur cet objet. Aucune addition ou modification aux termes du Contrat n'aura d'effet à l'égard des Parties à moins d'être faite par écrit et signée par leurs représentants dûment habilités.

11.4 Dans l'hypothèse où une ou plusieurs des dispositions du Contrat s'avèrerait contraire à une loi ou à un texte applicable, existants ou futurs, cette loi ou ce texte prévaudrait, et les Parties feraient les amendements nécessaires pour se conformer à cette loi ou à ce texte. Toutes les autres dispositions resteront en vigueur. De même, la nullité, pour quelque raison que ce soit, d'une des dispositions du Contrat ne saurait entraîner la nullité de l'ensemble du Contrat.

##### 11.5 LANGUE

Le Contrat est rédigé en langue française et en langue anglaise, ces deux versions faisant

également foi.

#### Article 12 - NOUVELLES VERSIONS DU CONTRAT

12.1 Toute personne est autorisée à copier et distribuer des copies de ce Contrat.

12.2 Afin d'en préserver la cohérence, le texte du Contrat est protégé et ne peut être modifié que par les auteurs de la licence, lesquels se réservent le droit de publier périodiquement des mises à jour ou de nouvelles versions du Contrat, qui posséderont chacune un numéro distinct. Ces versions ultérieures seront susceptibles de prendre en compte de nouvelles problématiques rencontrées par les logiciels libres.

12.3 Tout Logiciel diffusé sous une version donnée du Contrat ne pourra faire l'objet d'une diffusion ultérieure que sous la même version du Contrat ou une version postérieure, sous réserve des dispositions de l'article 5.3.4.

#### Article 13 - LOI APPLICABLE ET COMPÉTENCE TERRITORIALE

13.1 Le Contrat est régi par la loi française. Les Parties conviennent de tenter de régler à l'amiable les différends ou litiges qui viendraient à se produire par suite ou à l'occasion du Contrat.

13.2 A défaut d'accord amiable dans un délai de deux (2) mois à compter de leur survenance et sauf situation relevant d'une procédure d'urgence, les différends ou litiges seront portés par la Partie la plus diligente devant les Tribunaux compétents de Paris.

Version 2.0 du 2006-09-05

Importé par :

PEARL.GmbH | PEARL-Straße 1–3 | D-79426 Buggingen

Service commercial PEARL France : 0033 (0) 3 88 58 02 02

© REV3 – 16.09.2020 – CR/BS//RM